



ΘΕΜΑΤΙΚΗ ΕΝΟΤΗΤΑ
‘ΠΛΗΡΟΦΟΡΙΑΚΑ ΣΥΣΤΗΜΑΤΑ
ΗΛΕΚΤΡΟΝΙΚΗΣ ΔΙΑΚΥΒΕΡΝΗΣΗΣ’
ΔΜΔ54

3η Ομαδική Συμβουλευτική Συνάντηση (Ο.Σ.Σ.)
Σάββατο 16/12/2023 – 11:00-15:00



Επικοινωνία

Σύμβουλοι – Καθηγητές

Γκόγκος Χρήστος (συντονιστής ΘΕ) για το ΗΛΕ42
Γουνόπουλος Ηλίας για το ΗΛΕ41

Όλες οι επικοινωνίες να έχουν θέμα με πρόθεμα
[ΔΜΔ54-ΗΛΕΧΧ]

Να αναφέρετε
ονοματεπώνυμο και ΑΜ



- **EM9. Συστήματα ηλεκτρονικής διακυβέρνησης στην Ελλάδα – Στρατηγική ανάπτυξης ηλεκτρονικής διακυβέρνησης**
- **EM10. Τεχνολογική αποδοχή και αποδοχή ηλεκτρονικής διακυβέρνησης**
- **EM11. Εισαγωγή στη διαλειτουργικότητα και στο Ευρωπαϊκό πλαίσιο διαλειτουργικότητας**
- **EM12. Εθνικό πλαίσιο διαλειτουργικότητας, Κέντρο διαλειτουργικότητας και τεχνολογίες διαλειτουργικότητας**



9^η εβδομάδα μελέτης:
Συστήματα ηλεκτρονικής διακυβέρνησης στην
Ελλάδα – Στρατηγική ανάπτυξης ηλεκτρονικής
διακυβέρνησης

Σημαντικά έργα Ηλεκτρονικής Διακυβέρνησης στην Ελλάδα

- TAXISnet → myAADE
- ΣΥΖΕΥΞΙΣ → ΣΥΖΕΥΞΙΣ II
- Gov.gr
- Εθνικό Μητρώο Επικοινωνίας (ΕΜεπ)
- G-cloud
- Κέντρο διαλειτουργικότητας
- Εθνική Πολιτική Διοικητικών Διαδικασιών
 - Εθνικό Μητρώο Διοικητικών Διαδικασιών (ΜΙΤΟΣ)
 - Εθνικό Πρόγραμμα Απλούστευσης Διαδικασιών
 - Παρατηρητήριο Γραφειοκρατίας
- Εθνική Ακαδημία Ψηφιακών Ικανοτήτων

- TAXISnet (1997) Γ.Γ.Π.Σ.

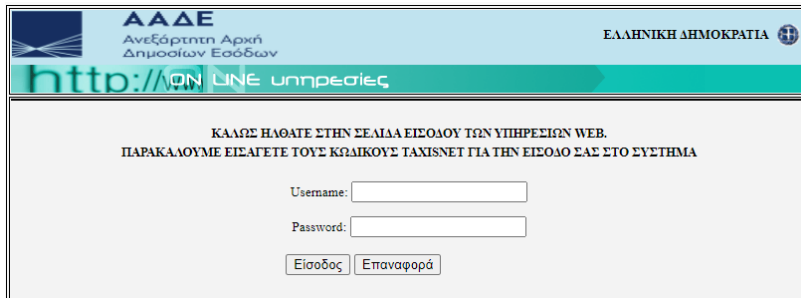

ΑΑΔΕ

Ανεξάρτητη Αρχή
Δημοσίων Εσόδων



myAADE

Καλώς ήλθατε στην ψηφιακή πύλη myAADE

Το myAADE είναι η νέα ψηφιακή πύλη της ΑΑΔΕ, για όλες τις υπηρεσίες που παρέχονται προς τους πολίτες και τις επιχειρήσεις.

Μέσα από το ανανεωμένο ψηφιακό περιβάλλον της πύλης, μπορείτε εύκολα:

- να έχετε πρόσβαση σε όλες τις ψηφιακές εφαρμογές της ΑΑΔΕ, βρίσκοντας γρήγορα την υπηρεσία που σας ενδιαφέρει
- να διαχειριστείτε τα στοιχεία επικοινωνίας σας, ή/και να μεταβάλλετε στοιχεία της επιχείρησής σας
- να δείτε στον **Λογαριασμό σας** τις οφειλές, πληρωμές και τις επιστροφές σας και να πληρώσετε ή να ρυθμίσετε τις οφειλές σας
- να αποκτήσετε **ΑΦΜ** και **κλειδάριθμο**
- να υποβάλλετε τα αιτήματά σας ψηφιακά προς την αρμόδια υπηρεσία της ΑΑΔΕ
- να κλείσετε ψηφιακά **ραντεβού** με υπάλληλο της αρμόδιας υπηρεσίας της ΑΑΔΕ

ΑΦΜ & Κλειδάριθμος

Τα Αιτήματά μου

Τα Ραντεβού μου

Ο Λογαριασμός μου
(Οφειλές, Πληρωμές & Επιστ.)

Εφαρμογές

Μητρώο & Επικοινωνία



ΣΥΖΕΥΞΙΣ → ΣΥΖΕΥΞΙΣ II

ΣΥΖΕΥΞΙΣ

- ΤΟ ΣΥΖΕΥΞΙΣ ήταν ένα εμβληματικό έργο που είχε ως στόχο την ανάπτυξη και τον εκσυγχρονισμό των τηλεπικοινωνιακών υποδομών του Ελληνικού Δημόσιου Τομέα.
- Ξεκίνησε το 2006 (Γ' ΚΠΣ) και προσέφερε δικτυακές υπηρεσίες σε 4.500 δημόσια κτήρια σε όλη την ελληνική επικράτεια.

Ψηφιακός Μετασχηματισμός

ΣΥΖΕΥΞΙΣ II Ψηφιακός Μετασχηματισμός

Το Δημόσιο αξιοποιεί τα οφέλη και τις νέες υπηρεσίες που σχετίζονται με τον ψηφιακό μετασχηματισμό της οικονομίας και της κοινωνίας.

ΣΥΖΕΥΞΙΣ II

- Το ΣΥΖΕΥΞΙΣ II είναι ένα μεγάλο και σύνθετο έργο με πολλές φάσεις υλοποίησης που ξεκίνησε να υλοποιείται τον Ιούλιο του 2019.
- Με την ολοκλήρωσή του, πάνω από 34.000 κτίρια όπου στεγάζονται φορείς του Δημοσίου θα διαθέτουν αναβαθμισμένες τηλεπικοινωνιακές υπηρεσίες, με δραστική αύξηση των ταχυτήτων και μεγάλη μείωση του τηλεπικοινωνιακού κόστους.
- Εκτιμάται ότι η εξοικονόμηση πόρων για τηλεπικοινωνιακές υπηρεσίες θα ξεπεράσει το 40%.

<https://syzefxis.ddt.gov.gr/>



Ενιαία Ψηφιακή Πύλη της Δημόσιας Διοίκησης gov.gr

ΑΡΧΙΚΗ / ΤΟΜΕΙΣ ΠΟΛΙΤΙΚΗΣ / ΕΝΙΑΙΑ ΨΗΦΙΑΚΗ ΠΥΛΗ ΤΗΣ ΔΗΜΟΣΙΑΣ ΔΙΟΙΚΗΣΗΣ (GOV.GR)

Ενιαία Ψηφιακή Πύλη της Δημόσιας Διοίκησης (gov.gr)

Η προτεραιότητα για διευκόλυνση των πολιτών και των επιχειρήσεων στις καθημερινές τους συναλλαγές με το Δημόσιο, οδήγησε στη θέσπιση με το άρθρο 52 του ν. 4635/2019 (Α' 167) της Ενιαίας Ψηφιακής Πύλης της Δημόσιας Διοίκησης (gov.gr). Η Ενιαία Ψηφιακή Πύλη αποτελεί το κεντρικό σημείο παροχής ψηφιακών υπηρεσιών (τις οποίες σώρευει από όλους τους φορείς Γενικής Κυβέρνησης), προκειμένου να συγκεντρωθεί το σύνολο τους σε έναν ιστότοπο του Δημοσίου.

Οι υπηρεσίες παρουσιάζονται με βάση τα «γεγονότα ζωής» (γέννηση, ασφάλιση, σύσταση επιχείρησης κ.ά.), ενώ υπάρχει και λειτουργία αναζήτησης για γρήγορη εύρεση αποτελεσμάτων. Εναλλακτικά, υπάρχει και μια δευτερεύουσα ταξινόμηση των υπηρεσιών με βάση την οργανωτική δομή των φορέων που παρέχουν τις υπηρεσίες (υπουργεία, ανεξάρτητες αρχές, οργανισμοί, κ.ά.).

Το gov.gr στην ολοκληρωμένη του μορφή θα αποτελέσει το κέντρο ψηφιακής εξυπηρέτησης που θα συγκεντρώνει όλες τις λύσεις και όσα πρέπει να γνωρίζουν οι πολίτες και οι επιχειρήσεις που συναλλάσσονται με το δημόσιο. Κάθε υπηρεσία που θα ψηφιοποιείται στο μέλλον, θα ενσωματώνεται στην πλατφόρμα. Θα είναι το ένα και μοναδικό σημείο επαφής πολιτών και επιχειρήσεων με το δημόσιο.

<https://www.secdigital.gov.gr/project/eniaia-psifiaki-pyli-tis-dimosias-dioi/>



Βρείτε τη δημόσια υπηρεσία που θέλετε **εύκολα** και **γρήγορα**

Αναζητήστε εδώ ...



Επίκαιρες αναζητήσεις

- > Αρωγή για φυσικές καταστροφές
- > Δημιουργία ηλεκτρονικής επιστολής της Χάνης (e-aposittle)
- > Ραντεβού για την έκδοση δελτίου ταυτότητας
- > Υπεύθυνη Δήλωση / Εξουσιοδότηση / Γνήσιο Υπογραφής

Κατηγορίες Υπηρεσιών

11 κατηγορίες με 1599 υπηρεσίες για να βρείτε ακριβώς αυτό που ψάχνετε.

← Νοέμβριος 2023

Γεωργία και κτηνοτροφία

Διαδικασίες, επιδοτήσεις και αποζημιώσεις για την γεωργική, κτηνοτροφική ή αλιευτική σας δραστηριότητα.

Δικαιοσύνη

Νομοθεσία, δικαστικό σύστημα, έκδοση εγγράφων κ.ά.

Εκπαίδευση

Διαδικασίες για την εγγραφή και φοίτηση σε όλες τις εκπαιδευτικές βαθμίδες.

Επιχειρηματική δραστηριότητα

Υπηρεσίες για να ξεκινήσετε και να μεγαλώσετε την επιχείρησή σας.

Εργασία και ασφάλιση

Εργαλεία και υπηρεσίες για την αναζήτηση εργασίας, την ασφάλιση και τη συνταξιοδότησή σας.

Οικογένεια

Διαδικασίες και έκδοση εγγράφων για όλα τα γεγονότα της ζωής σας.

Περιουσία και φορολογία

Οδηγίες και υπηρεσίες για τη διαχείριση της περιουσίας σας και τη φορολογία.

Πολίτης και καθημερινότητα

Υπηρεσίες για τις επαφές σας με το δημόσιο και την παραμονή των πολιτών τρίτων χωρών.

Πολιτισμός, αθλητισμός και τουρισμός

Υπηρεσίες πολιτιστικού περιεχομένου, διαδικασίες για εσωτερικό και εξωτερικό τουρισμό.

Στράτευση

Διαδικασίες για τη θητεία και τις στρατιωτικές σχολές, υπηρεσίες για ένστολους και απόστρατους.

Υγεία και πρόνοια

Διαδικασίες για την ατομική και δημόσια υγεία, υπηρεσίες για φάρμακα, νοσηλεία και επιδόματα.

<https://www.gov.gr/>



Παράδειγμα υπηρεσίας από το gov.gr - myPhoto

Αρχική > Πολίτης και καθημερινότητα > Στοιχεία πολίτη και ταυτοποιητικά έγγραφα > myPhoto για πολίτες

The screenshot shows the 'myPhoto' service page on gov.gr. The header includes the gov.gr logo and the 'myPhoto' title. The main content is divided into two sections:

- Εισαγωγή Κωδικάριθμου**: A section where users enter their identification number. It includes a text input field labeled 'Κωδικάριθμος' and a blue 'Υποβολή' (Submit) button. Below the input field, it states: 'Σας έχουν απομείνει 5 υποβολές για σήμερα.' (You have 5 submissions left for today).
- Ή σαρώστε το QR code**: A section for QR code scanning. It includes an illustration of a smartphone displaying a QR code and a blue 'Σαρώστε QR code' (Scan QR code) button. The text above the illustration reads: 'Θα χρειαστείτε μια συσκευή με λειτουργία κάμερας, π.χ. έναν υπολογιστή, ένα κινητό ή ένα tablet' (You will need a device with camera functionality, e.g., a computer, a mobile phone, or a tablet).

<https://www.gov.gr/ipiresies/polites-kai-kathemerinoteta/stoikheia-polite-kai-tautopoiatika-eggrapha/myphoto-gia-polites>



Εθνικό Μητρώο Επικοινωνίας Πολιτών (ΕΜΕπ)

- Το Εθνικό Μητρώο Πολιτών (ΕΜΕπ) αποτελεί μια κεντρική βάση μοναδικής καταχώρισης των στοιχείων επικοινωνίας όλων των πολιτών.
- Εξυπηρετεί στην αποδοτική διαχείριση της ταυτότητας και των πληροφοριών των πολιτών.
- Αποτελεί βάση για την έκδοση ταυτοτήτων, διαβατηρίων, και άλλων επίσημων εγγράφων.
- Βοηθά στην οργάνωση και διεξαγωγή εκλογών.
- Συμβάλλει στην αποτελεσματική διαχείριση δημοσίων υπηρεσιών και κοινωνικών προγραμμάτων.

Στοιχεία επικοινωνίας

- Ταχυδρομική διεύθυνση διαμονής
- Ταχυδρομική διεύθυνση επικοινωνίας
- Αριθμός σταθερού τηλεφώνου
- Αριθμός κινητού τηλεφώνου
- Διεύθυνση ηλεκτρονικού ταχυδρομείου

<https://www.gov.gr/ipiresies/polites-kai-kathemerinoteta/stoikheia-polite-kai-tautopoietika-eggrapha/ethniko-metroo-epikoinonias-emep>





The screenshot shows the top part of the G-Cloud website. On the left is the logo of the General Secretariat for Information Systems and Digital Governance. In the center is a search bar with the text 'Αναζήτηση' and a magnifying glass icon. To the right are three 'A' icons for font size, a language selector set to 'el', and the logo of the Hellenic Republic with the text 'ΕΛΛΗΝΙΚΗ ΔΗΜΟΚΡΑΤΙΑ Υπουργείο Ψηφιακής Διακυβέρνησης'. Below this is a blue navigation bar with the text 'Υπηρεσίες προς' followed by dropdown menus for 'ΔΗΜΟΣΙΑ ΔΙΟΙΚΗΣΗ' and 'ΠΟΛΙΤΕΣ & ΕΠΙΧΕΙΡΗΣΕΙΣ', and links for 'Τομείς Πολιτικής' and 'Εγκρίσεις Έργων'. There are also icons for RSS, a printer, a user profile, and a 'MENU' button. Below the navigation bar is a breadcrumb trail: 'Αρχική / Δημόσια Διοίκηση / Ενιαίο Κυβερνητικό νέφος (Υπηρεσίες G-Cloud)'.

Ενιαίο Κυβερνητικό νέφος (Υπηρεσίες G-Cloud)

Πρόσβαση

Πρόσβαση στην εφαρμογή «Υποβολή Αιτημάτων Φιλοξενίας Εξοπλισμού» έχουν εξουσιοδοτημένοι υπάλληλοι των Φορέων της Γενικής Κυβέρνησης και της Κεντρικής Κυβέρνησης. Η εξουσιοδότηση παρέχεται στον υπάλληλο από τον κάτοχο του κωδικού TaxisNet του Φορέα Γενικής Κυβέρνησης, μέσω της εφαρμογής «Εξουσιοδοτήσεις Υπαλλήλων». Πα φορείς Κεντρικής Κυβέρνησης την εξουσιοδότηση παρέχει ο κάτοχος του κωδικού TaxisNet του αντίστοιχου Υπουργείου. Ο υπάλληλος αποδέχεται τον ορισμό του στην ίδια εφαρμογή «Εξουσιοδοτήσεων Υπαλλήλων» εισερχόμενος με τους προσωπικούς κωδικούς TaxisNet. Στη συνέχεια μπορεί να εισέλθει στην εφαρμογή «Υποβολή Αιτημάτων Φιλοξενίας Εξοπλισμού»

The screenshot shows two service cards. The left card is titled «Εξουσιοδοτήσεις Υπαλλήλων» with a sub-heading 'Οδηγίες Χρήσης' and a blue 'Είσοδος' button with a lock icon. The right card is titled «Υποβολή Αιτημάτων Φιλοξενίας Εξοπλισμού» with a sub-heading 'Οδηγίες Χρήσης' and a link 'Template for VM Infrastructure.xlsx (για επισύναψη εντός της εφαρμογής)', and a blue 'Είσοδος' button with a lock icon. Below the cards is a light blue box with the text 'Για Επικοινωνία και Υποστήριξη πατήστε [εδώ](#).' and another light blue box with the text 'Στο σύνδεσμο [Ενημερωτικό Υλικό για Φορείς](#) μπορείτε να βρείτε χρήσιμες πληροφορίες που αφορούν περιγραφή και τρόπο αδειοδότησης των λογισμικών'.

<https://www.gsis.gr/dimosia-dioikisi/G-Cloud>



Αναζήτηση



A A A



el



ΕΛΛΗΝΙΚΗ ΔΗΜΟΚΡΑΤΙΑ
Υπουργείο Ψηφιακής
Διακυβέρνησης

Υπηρεσίες προς

ΔΗΜΟΣΙΑ ΔΙΟΙΚΗΣΗ ▾

ΠΟΛΙΤΕΣ & ΕΠΙΧΕΙΡΗΣΕΙΣ ▾

Τομείς Πολιτικής

Εγκρίσεις Έργων



MENU ≡

Αρχική / Δημόσια Διοίκηση / Κέντρο Διαλειτουργικότητας (ΚΕΔ) Υπ. Ψηφ. Διακυβέρνησης

Κέντρο Διαλειτουργικότητας (ΚΕΔ) Υπ. Ψηφ. Διακυβέρνησης



Εφαρμογή Διαχείρισης Αιτημάτων (ΕΔΑ)

Περιγραφή διαδικασίας Αιτήματος από Φορέα
Οδηγίες χρήσης

 Είσοδος

Ανακοινώσεις Κέντρου Διαλειτουργικότητας

Το **Κέντρο Διαλειτουργικότητας (ΚΕ.Δ)** του Υπουργείου Ψηφιακής Διακυβέρνησης είναι το πληροφοριακό σύστημα που αναπτύχθηκε από τη Γενική Γραμματεία Πληροφοριακών Συστημάτων & Ψηφιακής Διακυβέρνησης, με στόχο τη **διασύνδεση των ηλεκτρονικών υπηρεσιών της Δημόσιας Διοίκησης (ΦΕΚ 3990/Β/1-11-2019)**.

Το Κέντρο Διαλειτουργικότητας (ΚΕ.Δ) εξασφαλίζει ένα **ενιαίο περιβάλλον (υποδομή) εγκατάστασης και χρήσης διαδικτυακών υπηρεσιών**, μέσω του οποίου ανταλλάσσονται επιχειρησιακά δεδομένα μεταξύ των Φορέων του Δημοσίου.

<https://www.gsis.gr/dimosia-dioikisi/ked>



Κέντρο διαλειτουργικότητας (2/2)

Ροή διαδικασίας για τα αιτήματα Διαλειτουργικότητας προς το ΚΕ.Δ. μέσω της Εφαρμογής Διαχείρισης Αιτημάτων (Ε.Δ.Α.)

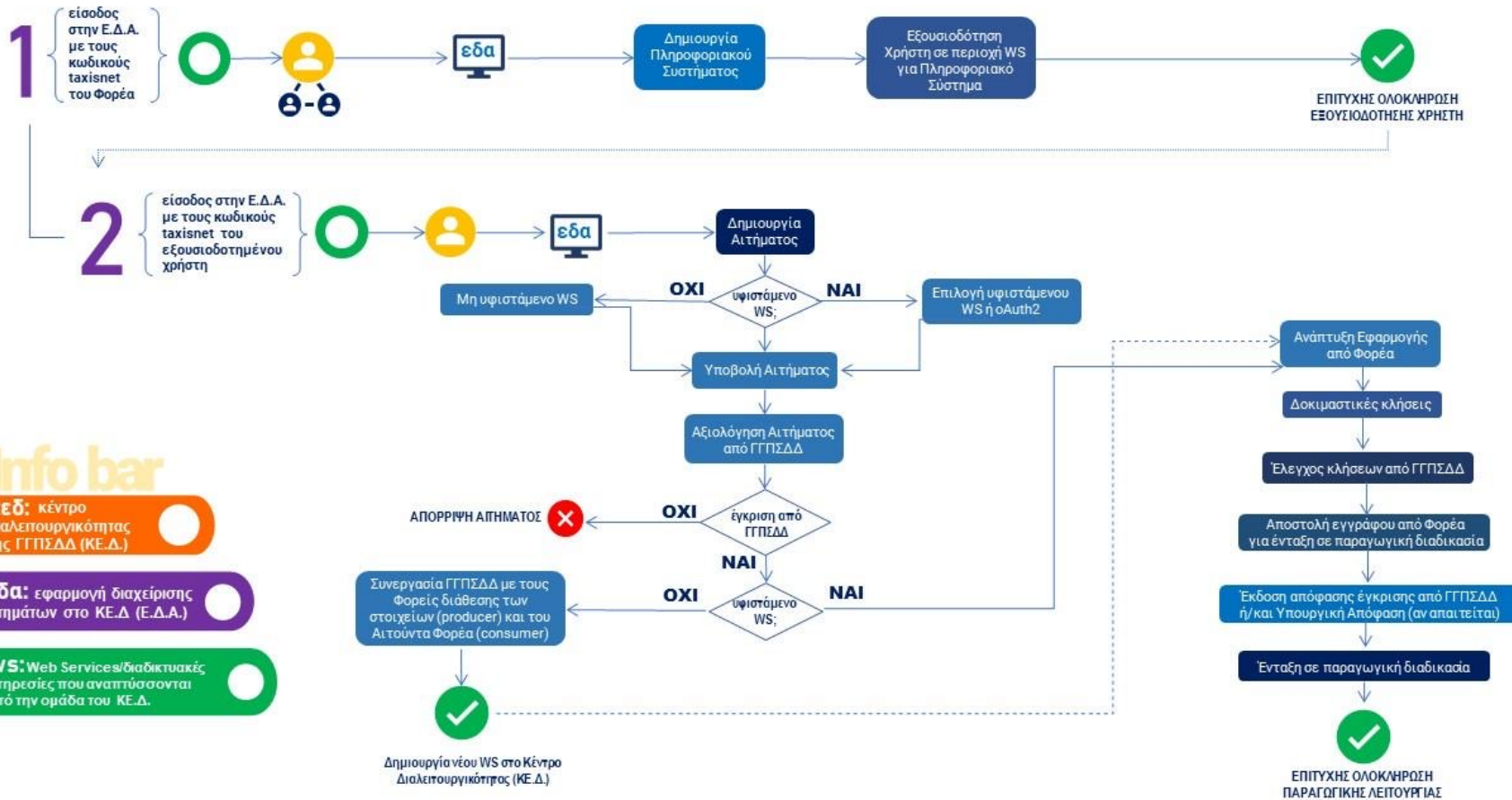

Info bar

ΚΕ.Δ.: Κέντρο διαλειτουργικότητας της ΓΓΠΣΔΔ (ΚΕ.Δ.)

εδα: εφαρμογή διαχείρισης αιτημάτων στο ΚΕ.Δ (Ε.Δ.Α.)

WS: Web Services/διαδικτυακές υπηρεσίες που αναπτύσσονται από την ομάδα του ΚΕ.Δ.

Η διαλειτουργικότητα είναι το αντικείμενο μελέτης στις εβδομάδες μελέτης 11 και 12



Εθνική Πολιτική Διοικητικών Διαδικασιών



Εθνική Πολιτική Διοικητικών Διαδικασιών

Η Εθνική Πολιτική Διοικητικών Διαδικασιών (ΕΠΔΔ) αποτελεί το ενιαίο πλαίσιο για τη διαρκή αναβάθμιση των διοικητικών διαδικασιών του Δημοσίου και την καταπολέμηση της γραφειοκρατίας προς όφελος όλων. Στόχοι της ΕΠΔΔ είναι η βελτίωση της καθημερινότητας των πολιτών και η υποστήριξη της οικονομικής ανάπτυξης χωρίς περιττά διοικητικά βάρη για τις επιχειρήσεις.

Η ΕΠΔΔ βασίζεται σε 3 αλληλένδετους πυλώνες: το **Εθνικό Μητρώο Διοικητικών Διαδικασιών "Μίτος"** για την καταγραφή των διαδικασιών, το **Εθνικό Πρόγραμμα Απλούστευσης Διαδικασιών** για τον ανασχεδιασμό και την απλούστευση των διαδικασιών και το **Παρατηρητήριο Γραφειοκρατίας** για την αξιολόγηση των επιπτώσεων από τις δράσεις απλούστευσης.

<https://diadikasies.gov.gr/>

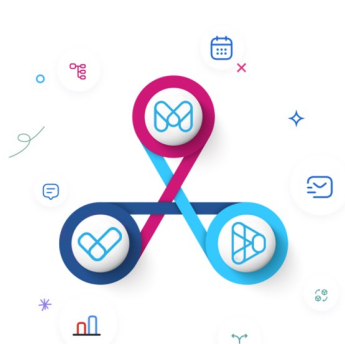

Διαρκής και Ολιστική Πολιτική

- 01** Οι υφιστάμενες (as-is) διαδικασίες καταχωρούνται στο Εθνικό Μητρώο Διοικητικών Διαδικασιών «Μίτος»
- 02** Οι προς απλούστευση διαδικασίες προτεραιοποιούνται και εντάσσονται στο ΕΠΔΔ
- 03** Το Παρατηρητήριο Γραφειοκρατίας μετρά τη μείωση του διοικητικού βάρους των απλουστευμένων διαδικασιών
- 04** Οι νέες διαδικασίες επικαιροποιούνται στο Εθνικό Μητρώο Διοικητικών Διαδικασιών «Μίτος»



Εθνικό Μητρώο Διοικητικών Διαδικασιών (ΜΙΤΟΣ)

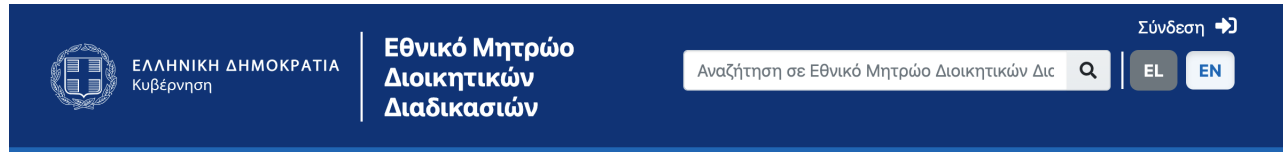

Καλώς ορίσατε στο «Εθνικό Μητρώο Διοικητικών Διαδικασιών - Μίτος», το επίσημο μητρώο διαδικασιών του Ελληνικού Δημοσίου.

Το μητρώο απευθύνεται σε ιδιώτες, επαγγελματίες και στελέχη της δημόσιας διοίκησης, που ενδιαφέρονται να πληροφορηθούν για τον τρόπο, χρόνο και κόστος υλοποίησης των διαδικασιών του δημόσιου τομέα.

Για την εύρεσή τους, μπορείτε να χρησιμοποιήσετε τη **γραμμή αναζήτησης** πάνω δεξιά ή να επιλέξετε **κατηγοριοποίηση** παρακάτω.

<https://mitos.gov.gr/>

Ο Μίτος αποτελεί το εθνικό αποθετήριο των διοικητικών διαδικασιών του Κράτους. Στοχεύει στην τυποποίηση των διαδικασιών, στην ενίσχυση της διαφάνειας και της νομικής ασφάλειας και στην βελτίωση της έγκυρης και αξιόπιστης πληροφόρησης φυσικών και νομικών προσώπων καθώς και δημοσίων υπαλλήλων και λειτουργών.

Κατηγορίες υπηρεσιών	Παρέχονται σε	Βάσει είδους
Γεωργία και κτηνοτροφία	Πολίτες	Άδειες
Δικαιοσύνη	Δημόσιους Υπαλλήλους	Ανανεώσεις
Εκπαίδευση	Δημόσιους φορείς	Αποζημιώσεις
Επιχειρηματική δραστηριότητα	Ελεύθερους επαγγελματίες	Βεβαιώσεις
Εργασία και ασφάλιση	Επιχειρήσεις	Δηλώσεις
Οικογένεια	Νομικά Πρόσωπα – Νομικές Οντότητες	Εγγραφές
Περιουσία και φορολογία		Έλεγχοι
Πολίτης και καθημερινότητα		Εσωτερικές διαδικασίες δημοσίου
Πολιτισμός, αθλητισμός και τουρισμός		Καταγγελίες
Στράτευση		Πιστοποιητικά
Υγεία και πρόνοια		Συντάξεις

Περισσότερες πληροφορίες για το ΜΙΤΟΣ στη συνέχεια της παρουσίασης (Διαφ. 34 έως 44)



Εθνικό Πρόγραμμα Απλούστευσης Διαδικασιών

ΕΛΛΗΝΙΚΗ ΔΗΜΟΚΡΑΤΙΑ | ΕΘΝΙΚΗ ΠΟΛΙΤΙΚΗ
Κυβέρνηση | ΔΙΟΙΚΗΤΙΚΩΝ ΔΙΑΔΙΚΑΣΙΩΝ













Εθνικό Πρόγραμμα Απλούστευσης Διαδικασιών

Το Εθνικό Πρόγραμμα Απλούστευσης Διαδικασιών (ΕΠΑΔ) αποτελεί το πλαίσιο για τον ανασχεδιασμό και την απλούστευση των διοικητικών διαδικασιών. Στοχεύει στη διαρκή βελτίωση των παρεχόμενων δημοσίων υπηρεσιών προς πολίτες και επιχειρήσεις, μέσω της καταπολέμησης της περιττής γραφειοκρατίας.

<https://diadikasies.gov.gr/epad>

Δράσεις Απλούστευσης Διαδικασιών ανά Τομέα

Δείτε όλες τις δράσεις για την απλούστευση των διοικητικών διαδικασιών ανά τομέα πολιτικής

 Γεωργία & Κτηνοτροφία 5 δράσεις	 Εκπαίδευση 6 δράσεις	 Δικαιοσύνη 11 δράσεις
 Περιουσία & Φορολογία 4 δράσεις	 Κράτος / Διοίκηση / Οργάνωση 12 δράσεις	 Στράτευση 0 δράσεις
 Επιχειρηματική Δραστηριότητα 40 δράσεις	 Πολίτης & Καθημερινότητα 28 δράσεις	 Εργασία & Ασφάλιση 7 δράσεις
 Οικογένεια 24 δράσεις	 Πολιτισμός / Αθλητισμός 1 δράση	 Υγεία & Πρόνοια 13 δράσεις



Παρατηρητήριο γραφειοκρατίας (1/2)



ΕΛΛΗΝΙΚΗ ΔΗΜΟΚΡΑΤΙΑ
Κυβέρνηση

ΕΘΝΙΚΗ ΠΟΛΙΤΙΚΗ
ΔΙΟΙΚΗΤΙΚΩΝ ΔΙΑΔΙΚΑΣΙΩΝ

Παρατηρητήριο Γραφειοκρατίας

Το Παρατηρητήριο Γραφειοκρατίας αποτελεί το μηχανισμό αξιολόγησης και τεκμηρίωσης της Εθνικής Πολιτικής Διοικητικών Διαδικασιών. Στοχεύει στη διενέργεια μετρήσεων σχετικά με την επίπτωση των δράσεων απλούστευσης στα διοικητικά βάρη και τη γραφειοκρατία και στη δημοσίευση σχετικών αναφορών.

<https://diadikasies.gov.gr/parathrhthrio>



Μετρήσεις

Διενέργεια μετρήσεων των διοικητικών βαρών διαδικασιών που εντάσσονται προς απλούστευση στο Εθνικό Πρόγραμμα Απλούστευσης Διαδικασιών – ΕΠΑΔ.



Εκθέσεις

Σύνταξη εκθέσεων και αναφορών για τις μετρήσεις διοικητικών βαρών και για την πορεία υλοποίησης της Εθνικής Πολιτικής Διοικητικών Διαδικασιών.



Δίκτυο Συνεργατών

Συντονισμός του δικτύου συνεργατών από τον δημόσιο και τον ιδιωτικό τομέα, που διενεργεί αξιόπιστες μετρήσεις διοικητικών βαρών.



Παρατηρητήριο γραφειοκρατίας (2/2)

Απόδοση ΑΜΚΑ σε νεογνό

Η διαδικασία αφορά στην απονομή Αριθμού Μητρώου Κοινωνικής Ασφάλισης (ΑΜΚΑ) σε νεογέννητα

[Αρχική](#) / [Παρατηρητήριο Γραφειοκρατίας](#) / [Όλες οι Μετρήσεις](#) / Απόδοση ΑΜΚΑ σε νεογνό

Ταυτότητα Μέτρησης

Baseline 2019 2020

Τίτλος:
Απόδοση ΑΜΚΑ σε νεογνό

Περίοδος Αναφοράς:
Ιαν. 2017 ως Δεκ. 2019

Ομάδα Στόχος:
#Πολίτες, #Οικογένεια

Περίοδος Μέτρησης:
Μάρ. 2020 - Σεπ. 2020

Μέθοδος Μέτρησης:
Standard Cost Model



53%

Μείωση διοικητικού κόστους για πολίτες / γονείς και Δημόσια Διοίκηση



~€552χιλ.

Εξοικονόμηση / έτος



~80.000 ώρες

εξοικονομήθηκαν για πολίτες / γονείς από άσκοπες μετακινήσεις και αναμονή σε ουρές στα ΚΕΠ



~14.100 ώρες

Εξοικονόμηση εργατωρών του ανθρώπινου δυναμικού του ΚΕΠ



Εθνική Ακαδημία Ψηφιακών Ικανοτήτων (1/2)

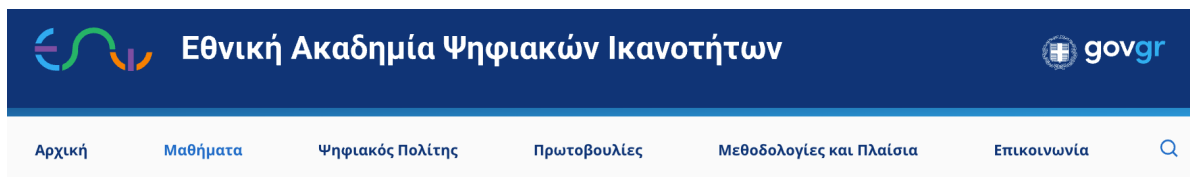

Αρχική > Μαθήματα

Κατηγορίες Μαθημάτων



Επικοινωνία και συνεργασία

Κινητές συσκευές, κοινωνικά δίκτυα, εφαρμογές επικοινωνίας, εργασία από το σπίτι.

ΠΕΡΙΣΣΟΤΕΡΑ >



Διαδίκτυο

Ασφαλής περιήγηση, μηχανές αναζήτησης, προστασία προσωπικών δεδομένων, ανάπτυξη και αξιολόγηση περιεχομένου.

ΠΕΡΙΣΣΟΤΕΡΑ >



Εργαλεία καθημερινής χρήσης

Χρήση υπολογιστή, εφαρμογές γραφείου.

ΠΕΡΙΣΣΟΤΕΡΑ >



<https://nationaldigitalacademy.gov.gr/>

Εθνική Ακαδημία Ψηφιακών Ικανοτήτων (2/2)

Τι αφορούν οι Ψηφιακές Ικανότητες;

Σύμφωνα με το Ευρωπαϊκό Πλαίσιο DigComp2.2, η ψηφιακή ικανότητα γίνεται αντιληπτή ως ένα **σύνολο από γνώσεις, δεξιότητες και σχετικές στάσεις ή συμπεριφορές**. Το Ευρωπαϊκό Πλαίσιο προβλέπει **είκοσι μία ψηφιακές ικανότητες**, οι οποίες ομαδοποιούνται σε **πέντε τομείς**, όπως φαίνεται παρακάτω.

Γραμματισμός πληροφοριών και δεδομένων

- Διατυπώνω τις ανάγκες πληροφόρησης, εντοπίζω και ανακτώ ψηφιακά δεδομένα, πληροφορίες και περιεχόμενο.
- Κρίνω την αξιοπιστία των πηγών και του περιεχομένου τους.
- Αποθηκεύω, διαχειρίζομαι και οργανώνω ψηφιακά δεδομένα, πληροφορίες και περιεχόμενο.

Επίλυση προβλημάτων

- Αναγνωρίζω ανάγκες και προβλήματα, αποσαφηνίζω εννοιολογικά προβλήματα και προβληματικές καταστάσεις σε ψηφιακά περιβάλλοντα.
- Χρησιμοποιώ ψηφιακά εργαλεία για να καινοτομώ σε διαδικασίες και προϊόντα.
- Ενημερώνομαι για τις εξελίξεις στις ψηφιακές τεχνολογίες

Ασφάλεια

- Προστατεύω τις συσκευές, το περιεχόμενο, τα προσωπικά δεδομένα και την ιδιωτικότητα σε ψηφιακά περιβάλλοντα.
- Προστατεύω τη σωματική και ψυχική υγεία και είμαι ενήμερος για το ρόλο των ψηφιακών τεχνολογιών στην κοινωνική ευημερία και την κοινωνική ένταξη.
- Γνωρίζω τις περιβαλλοντικές επιπτώσεις των ψηφιακών τεχνολογιών και της χρήσης τους.



Επικοινωνία και συνεργασία

- Αλληλεπιδρώ, επικοινωνώ και συνεργάζομαι μέσω ψηφιακών τεχνολογιών, έχοντας επίγνωση της πολιτιστικής και γενεαλογικής ποικιλομορφίας.
- Συμμετέχω στην κοινωνία μέσω δημόσιων και ιδιωτικών ψηφιακών υπηρεσιών και συμμετοχικής πολιτεότητας.
- Διαχειρίζομαι την ψηφιακή μου παρουσία, την ταυτότητα και την υπόληψή μου.

Δημιουργία ψηφιακού περιεχομένου

- Δημιουργώ και επεξεργάζομαι ψηφιακό περιεχόμενο.
- Βελτιώνω και ενσωματώνω πληροφορίες και περιεχόμενο σε υφιστάμενο σώμα γνώσης, κατανοώντας παράλληλα τον τρόπο με τον οποίο εφαρμόζονται τα πνευματικά δικαιώματα και οι άδειες χρήσης.
- Γνωρίζω πώς να δίνω κατανοητές οδηγίες σε ένα υπολογιστικό σύστημα.

<https://cms.nationaldigitalacademy.gov.gr/>



Στρατηγική Ηλεκτρονικής Διακυβέρνησης

6 στρατηγικοί άξονες παρέμβασης για την επίτευξη Ψηφιακού Μετασχηματισμού στην Ελλάδα:

1. Συνδεσιμότητα
2. Ψηφιακές Ικανότητες και Δεξιότητες
3. Ψηφιακός Μετασχηματισμός Επιχειρήσεων
4. Ψηφιακές Δημόσιες Υπηρεσίες
5. Ψηφιακή Καινοτομία
6. Αξιοποίηση Προηγμένων Τεχνολογιών

The image shows the cover of the document 'Bibliography of Digital Transformation 2020-2025'. The cover is dark blue with a white geometric pattern of lines and dots. At the top left is the logo of the Hellenic Republic Government. At the top right is the title 'Bibliography of Digital Transformation 2020-2025'. In the center, the title 'Bibliography of Digital Transformation 2020 - 2025' is written in large white letters. Below the title is a paragraph of text in Greek. At the bottom right, there is a vertical blue bar with the text 'Propose your idea'.

ΕΛΛΗΝΙΚΗ ΔΗΜΟΚΡΑΤΙΑ
Κυβέρνηση

Βίβλος Ψηφιακού Μετασχηματισμού 2020-2025

Βίβλος Ψηφιακού Μετασχηματισμού 2020 - 2025

Η Βίβλος Ψηφιακού Μετασχηματισμού (ΦΕΚ 2894/Β/5-7-2021) αποτελεί μια καταγραφή των απαραίτητων παρεμβάσεων στις τεχνολογικές υποδομές του κράτους, στην εκπαίδευση και κατάρτιση του πληθυσμού για την απόκτηση ψηφιακών δεξιοτήτων καθώς και στον τρόπο που η χώρα μας αξιοποιεί την ψηφιακή τεχνολογία σε όλους τους τομείς της οικονομίας και της δημόσιας διοίκησης. Ο κύριος ρόλος της είναι να περιγράψει το όραμα, τη φιλοσοφία και τους στόχους της εθνικής στρατηγικής για τον ψηφιακό μετασχηματισμό της χώρας. Το συγκεκριμένο κείμενο, ωστόσο, μπαίνει σε πολύ μεγαλύτερο βάθος, περιγράφοντας τις κατευθυντήριες αρχές, το μοντέλο διακυβέρνησης και υλοποίησης αλλά και τους στρατηγικούς άξονες του ψηφιακού μετασχηματισμού. Περαιτέρω, περιγράφει περισσότερα από 400 συγκεκριμένα έργα, ταξινομημένα σε βραχυπρόθεσμα και μεσοπρόθεσμα, σε οριζόντια και σε τομεακά, τα οποία υλοποιούν τη στρατηγική για την Ψηφιακή Ελλάδα.

Προτείνετε την ιδέα σας



Άξονας 1: Συνδεσιμότητα (1/2)

- Ενίσχυση της ψηφιακής υποδομής της Ελλάδας, προάγοντας την πρόσβαση σε γρήγορο και αξιόπιστο διαδίκτυο για όλους τους πολίτες σε συμφωνία με το πρόγραμμα «Ευρωπαϊκή κοινωνία των Gigabit» (μέχρι το 2025):
 - Ταχύτητα gigabit σε όλες τις δημόσιες υπηρεσίες
 - Κάλυψη 5G σε όλες τις αστικές περιοχές και στις επίγειες διαδρομές μεταφορών
 - Συνδεσιμότητα νοικοκυριών, σε αστικές και αγροτικές περιοχές με ελάχιστη ταχύτητα 100Mbps



Άξονας 1: Συνδεσιμότητα (2/2)

Έργα

Έργα σχετικά με την ανάπτυξη συνδεσιμότητας

Έργα	Χρονικός Ορίζοντας
1. Κουπόνι υπερυψηλής ευρυζωνικότητας σε τελικούς χρήστες (Superfast Broadband – SFBB) / Enhanced	Μεσοπρόθεσμος
2. Ανάπτυξη υποδομών υπερ-υψηλής ευρυζωνικότητας (Ultra Fast Broadband – UFBB)	Μεσοπρόθεσμος
3. Ανάπτυξη δικτύου υποβρύχιων καλωδίων σύνδεσης με τα Ελληνικά Νησιά (Submarine Cables - Greek Islands)	Μεσοπρόθεσμος
4. Ανάπτυξη ευρυζωνικών δικτύων σε «λευκές» αγροτικές περιοχές – Rural Broadband	Μεσοπρόθεσμος
5. WiFi4GR – Ανάπτυξη δημόσιων σημείων ασύρματης ευρυζωνικής πρόσβασης στο διαδίκτυο	Μεσοπρόθεσμος
6. Σχέδιο δράσης για την ανάπτυξη δικτύων πέμπτης γενιάς (5G)	Μεσοπρόθεσμος
7. Εφαρμογή δομημένης καλωδίωσης οπτικών σε κτίρια, προκειμένου να διευκολύνεται η εγκατάσταση οπτικών ινών σε κάθε σπίτι (Fiber readiness)	Μεσοπρόθεσμος
8. Λειτουργία πληροφοριακού συστήματος χορήγησης δικαιωμάτων διέλευσης	Βραχυπρόθεσμος
9. Χορήγηση δικαιωμάτων χρήσης ραδιοφάσματος στις ζώνες ραδιοσυχνοτήτων των 700 MHz, 2 GHz, 3400-3800 MHz και 26 GHz	Βραχυπρόθεσμος
10. Έργο ανάπτυξης μικροδορυφόρων	Μεσοπρόθεσμος
11. Ψηφιακός Μετασχηματισμός Επιχειρήσεων, με έμφαση στις MME – Advanced 5G/FTTx productivity readiness	Μεσοπρόθεσμος
12. Fiber in the sky και επίγειες υποδομές	Μεσοπρόθεσμος
13. GOVSATCOM – GreeCom	Μεσοπρόθεσμος
14. Συνδεδεμένοι αυτοκινητόδρομοι	Μεσοπρόθεσμος
15. Αναβάθμιση του Ελληνικού Copernicus Collaborative Ground Segment	Μεσοπρόθεσμος
16. Ασφαλής περιαγωγή χρηστών της Δημόσιας Διοίκησης	Μεσοπρόθεσμος

Έργο 14

Αυτοκινητόδρομοι	Χλμ.
Εγνατία Οδός (Ηγουμενίτσα - Θεσσαλονίκη - Κήποι Έβρου)	670
Α.Θ.Ε. (Αθήνα - Θεσσαλονίκη - Εύζωνοι)	550
Ιόνια Οδός (Τσακώνα - Πάτρα - Ιωάννινα - Κακαβιά)	417
Ολυμπία Οδός (Αθήνα - Κόρινθος - Πάτρα)	205
Θεσσαλονίκη - Σέρρες - Προμαχώνας	105
Αττική Οδός (Ελευσίνα - Αεροδρόμιο)	64
Σύνολο	2.011 χλμ



Άξονας 2: Ψηφιακές ικανότητες και δεξιότητες (1/2)

- Δημιουργία της **Διεύθυνσης Ψηφιακών Ικανοτήτων** στο Εθνικό Δίκτυο Υποδομών Τεχνολογίας και Έρευνας (ΕΔΥΤΕ).
- Στόχος 1: Ανάπτυξη Πλαισίου Αναφοράς και Κατηγοριοποίηση/ Πιστοποίηση Εκπαιδευτικών Προγραμμάτων
- Στόχος 2: Συμβολή στην Αναβάθμιση των Ψηφιακών Δεξιοτήτων των Δημοσίων Υπαλλήλων και των υπαλλήλων της Τοπικής Αυτοδιοίκησης
- Στόχος 3: Συμβολή στην Ανάπτυξη Ψηφιακών Ικανοτήτων μαθητών, σπουδαστών, φοιτητών, εκπαιδευτικών στις αντίστοιχες εκπαιδευτικές βαθμίδες
- Στόχος 4: Ψηφιακές ικανότητες για την Επιχειρηματικότητα και την Καινοτομία
- Στόχος 5: Βασικές και προχωρημένες ψηφιακές ικανότητες
- Στόχος 6: Ψηφιακή πολιτειότητα (digital citizenship): κανόνες κατάλληλης, υπεύθυνης συμπεριφοράς αναφορικά με τη χρήση της τεχνολογίας
- Στόχος 7: Αναβάθμιση Ψηφιακών Ικανοτήτων σε συνεργασία με την Τοπική Αυτοδιοίκηση



Άξονας 2: Ψηφιακές ικανότητες και δεξιότητες (2/2)

Έργα σχετικά με τις ψηφιακές ικανότητες

Έργα	Χρονικός Ορίζοντας	
1. Επιχειρησιακή Ανάπτυξη της Διεύθυνσης Ψηφιακών Ικανοτήτων – Κατάρτιση Επιχειρησιακού Σχεδίου των δράσεων της Διεύθυνσης	Βραχυπρόθεσμος	
2. Ανάπτυξη Εθνικού Πλαισίου Ψηφιακών Ικανοτήτων και Συστήματος Πιστοποίησης	Βραχυπρόθεσμος	
3. Κατάρτιση Εθνικού Μητρώου Παρόχων Ψηφιακών Ικανοτήτων	Μεσοπρόθεσμος	
4. Εθνική Ακαδημία Ψηφιακών Ικανοτήτων και δημιουργία ενός ολοκληρωμένου πληροφοριακού συστήματος για την ανάπτυξη των Ψηφιακών Ικανοτήτων	Βραχυπρόθεσμος	
5. Ανάπτυξη βασικών ικανοτήτων στον ευρύ πληθυσμό με δυνατότητα πιστοποίησης	Μεσοπρόθεσμος	
6. Λειτουργία Πρότυπων Ψηφιακών Κέντρων σε όλη την Επικράτεια	Μεσοπρόθεσμος	
7. Ανάπτυξη ψηφιακών ικανοτήτων σε στρατεύσιμους	Μεσοπρόθεσμος	
8. Ανάπτυξη ψηφιακών ικανοτήτων σε γυναίκες	Μεσοπρόθεσμος	
9. Ανάπτυξη προηγμένων ψηφιακών ικανοτήτων σε πολίτες ενδιάμεσης και υψηλής ψηφιακής ωριμότητας – Εκπαιδευτικές δράσεις για την αξιοποίηση της στρατηγικής για την Τεχνητή Νοημοσύνη	Μεσοπρόθεσμος	
10. Ενίσχυση των ψηφιακών ικανοτήτων των πολιτών που απασχολούνται σε συγκεκριμένους κλάδους της οικονομίας αλλά και σε όλες τις ΜΜΕ με σύγχρονα εκπαιδευτικά μέσα και ασύγχρονα εκπαιδευτικά εργαλεία	Μεσοπρόθεσμος	
11. Εκπαιδευτικές δράσεις με στόχο την Κυβερνοασφάλεια	Μεσοπρόθεσμος	
12. Αναβάθμιση των Ψηφιακών Ικανοτήτων των Δημοσίων Υπαλλήλων και των υπαλλήλων της Τοπικής Αυτοδιοίκησης	Μεσοπρόθεσμος	
13. Ανάπτυξη εκπαιδευτικών δράσεων στον τομέα της Παιδείας	Μεσοπρόθεσμος	
14. Ανάπτυξη εκπαιδευτικών προγραμμάτων και δημιουργία τεχνολογικών εργαστηρίων για την ανάπτυξη της ψηφιακής πολιτεότητας των μαθητών	Βραχυπρόθεσμος	
15. Συμβολή στην ενσωμάτωση προγραμμάτων ανάπτυξης ψηφιακών ικανοτήτων στην πρωτοβάθμια και δευτεροβάθμια εκπαίδευση	Μεσοπρόθεσμος	
16. Συμβολή στην ενσωμάτωση προγραμμάτων ανάπτυξης ψηφιακών ικανοτήτων στα προγράμματα σπουδών των Πανεπιστημίων της επικράτειας	Μεσοπρόθεσμος	
17. Δράσεις δικτύωσης, ευαισθητοποίησης, επικοινωνίας, ενημέρωσης και ανάδειξης καλών πρακτικών και δημιουργία κόμβου αριστείας	Μεσοπρόθεσμος	
18. Παρατηρητήριο Ψηφιακών Ικανοτήτων	Μεσοπρόθεσμος	



Άξονας 3: Ψηφιακός μετασχηματισμός επιχειρήσεων (1/2)

- Ψηφιοποίηση του συνόλου των δημόσιων υπηρεσιών προς τις επιχειρήσεις
- Ενίσχυση της νεοφυούς επιχειρηματικότητας μέσω του προγράμματος ΚΕΠ-Plus
- Ανάπτυξη συστήματος αποτίμησης της ψηφιακής ωριμότητας των επιχειρήσεων και τεκμηρίωσης του σχεδιασμού των κρατικών ενισχύσεων για τον ψηφιακό μετασχηματισμό τους (Digitometer)
- Προηγμένα και ολοκληρωμένα συστήματα παραγωγής, αυτοματισμού και ρομποτικής
- Ανάπτυξη ψηφιακών υπηρεσιών/ συστημάτων για την υποστήριξη των νεοφυών (start-up) ή εδραιωμένων επιχειρήσεων (scale-up)
- Αξιοποίηση εργαλείων πληροφορικής για τη λήψη αποφάσεων (evidence based policy) στο Δημόσιο



Άξονας 3: Ψηφιακός μετασχηματισμός επιχειρήσεων (2/2)

Έργα ψηφιακού μετασχηματισμού επιχειρήσεων

Έργα	Χρονικός Ορίζοντας
1. Ψηφιοποίηση του συνόλου των δημόσιων υπηρεσιών προς τις επιχειρήσεις	Μεσοπρόθεσμος
2. Ενίσχυση της νεοφυούς επιχειρηματικότητας μέσω του προγράμματος ΚΕΠ-Plus	Μεσοπρόθεσμος
3. Ανάπτυξη συστήματος αποτίμησης της ψηφιακής ωριμότητας των επιχειρήσεων και τεκμηρίωσης του σχεδιασμού των κρατικών ενισχύσεων για τον ψηφιακό μετασχηματισμό τους (Digitometer)	Μεσοπρόθεσμος
4. Προηγμένα και ολοκληρωμένα συστήματα παραγωγής, αυτοματισμού και ρομποτικής	Μεσοπρόθεσμος
5. Ανάπτυξη ψηφιακών υπηρεσιών/συστημάτων για την υποστήριξη των νεοφυών (start-up) ή εδραιωμένων επιχειρήσεων (scale-up)	Μεσοπρόθεσμος
6. Αξιοποίηση εργαλείων πληροφορικής για τη λήψη αποφάσεων (evidence based policy) στο Δημόσιο	Μεσοπρόθεσμος



Άξονας 4: Ψηφιακές δημόσιες υπηρεσίες

- Ψηφιακή εξυπηρέτηση **πολιτών και επιχειρήσεων** μέσω της Ενιαίας Ψηφιακής Πύλης gov.gr – ομαδοποίηση υπηρεσιών κατά:
 - Κατηγορία (π.χ. οικογένεια, σπουδές, διαχείριση περιουσίας και φορολογία, κ.λπ.)
 - Γεγονός ζωής (π.χ. γέννηση, απώλεια, κ.λπ.)
 - Υπηρεσία/συναλλαγή (π.χ. δήλωση φορολογίας Ε1 Ε3, κ.λπ.)
- Ψηφιακός και επιχειρησιακός μετασχηματισμός των ΚΕΠ (ίδρυση το 2002) σε ΚΕΠ-Plus
 - Τεχνολογική αναβάθμιση μέσω νέου back office και μέσα από νέες εφαρμογές όπως η θυρίδα των ΚΕΠ
 - Νέες υπηρεσίες (π.χ. γραφεία εξυπηρέτησης δανειοληπτών)
 - Εκσυγχρονισμός με επιπλέον κανάλια επικοινωνίας (π.χ. chatbots)





Άξονας 5: Ψηφιακή καινοτομία (1/2)

- Η Ευρωπαϊκή Ένωση αναγνωρίζει ως έναν από τους πλέον κρίσιμους πυλώνες για την ψηφιακή οικονομία τη δημιουργία των Κόμβων Ψηφιακής Καινοτομίας (Digital Innovation Hubs-DIHs)
- Τα DIHs αποτελούν οργανισμούς που υποστηρίζουν τις επιχειρήσεις να γίνουν πιο ανταγωνιστικές, με την αξιοποίηση νέων τεχνολογιών
- 7 DIHs λειτουργούν στην Ελλάδα: Αθήνα (2), Πάτρα, Ηράκλειο, Λάρισα, Κοζάνη, Ξάνθη



Άξονας 5: Ψηφιακή καινοτομία (2/2)

Έργα σχετικά με την ψηφιακή οικονομία

Έργα	Χρονικός Ορίζοντας
1. Δημιουργία Εθνικού Δικτύου Κόμβων Ψηφιακής Καινοτομίας για τη δημιουργία νέων οικοσυστημάτων και την επιτάχυνση του ψηφιακού μετασχηματισμού της οικονομίας	Μεσοπρόθεσμος
2. Ανάπτυξη κεντρικού μηχανισμού υποστήριξης της Ψηφιακής Καινοτομίας	Μεσοπρόθεσμος
3. ICT4Growth 2	Μεσοπρόθεσμος



Άξονας 6: Αξιοποίηση προηγμένων τεχνολογιών (1/3)

- ΕΔΥΤΕ: Συντονιστής όλων των ψηφιακών υποδομών για την Παιδεία και την Έρευνα & τον εθνικός εκπρόσωπος της ερευνητικής και τεχνολογικής κοινότητας στις ερευνητικές υποδομές της Ευρωπαϊκής Ένωσης
- Αναβάθμιση υποδομών έρευνας και εκπαίδευσης
 - Υπηρεσίες Υπολογιστικού Νέφους
 - Υπηρεσίες Αποθήκευσης Δεδομένων
 - Δράσεις για τον εκσυγχρονισμό των δικτυακών υποδομών για την έρευνα και την τεχνολογία
- Υπολογιστικά συστήματα υψηλών επιδόσεων
 - Εθνικός υπερυπολογιστής (ARIS)
- Τεχνητή νοημοσύνη
 - Αξιοποίηση της τεχνητής νοημοσύνης στη Δημόσια Διοίκηση
- Τεχνολογίες Blockchain
- Εφαρμογές κβαντο-ανθεκτικής κρυπτογραφίας - EuroQCI



Άξονας 6: Αξιοποίηση προηγμένων τεχνολογιών (2/3)

Έργα αναβάθμισης υποδομών έρευνας και τεχνολογίας

Έργα	Χρονικός Ορίζοντας
1. Υπηρεσίες Υπολογιστικού Νέφους	Μεσοπρόθεσμος
2. Υπηρεσίες Αποθήκευσης Δεδομένων	Μεσοπρόθεσμος
3. Δράσεις για τον εκσυγχρονισμό των δικτυακών υποδομών για την έρευνα και την τεχνολογία	Μεσοπρόθεσμος

Έργα προώθησης της χρήσης υπολογιστικών συστημάτων υψηλών επιδόσεων

Έργα	Χρονικός Ορίζοντας
1. Επέκταση του Εθνικού Υπερυπολογιστή	Μεσοπρόθεσμος
2. Συμπληρωματικές δράσεις HPC	Μεσοπρόθεσμος
3. Παροχή εκπαιδευτικών προγραμμάτων σε σχέση με τους υπερυπολογιστές στην ευρύτερη ερευνητική και ακαδημαϊκή κοινότητα	Βραχυπρόθεσμος
4. Ενίσχυση της χρήσης υπερυπολογιστών από τις μικρομεσαίες επιχειρήσεις (ΜΜΕ)	Βραχυπρόθεσμος
5. Αξιοποίηση των υπερυπολογιστών από τη Δημόσια Διοίκηση	Βραχυπρόθεσμος



Άξονας 6: Αξιοποίηση προηγμένων τεχνολογιών (3/3)

Έργα εφαρμογής Τεχνητής Νοημοσύνης στη Δημόσια Διοίκηση

Έργα	Χρονικός Ορίζοντας
1. Εθνική στρατηγική για την ανάπτυξη της Τεχνητής Νοημοσύνης	Βραχυπρόθεσμος
2. Αξιοποίηση της Τεχνητής Νοημοσύνης στη Δημόσια Διοίκηση	Μεσοπρόθεσμος
3. Πλατφόρμα Τεχνητής Νοημοσύνης και Μηχανικής Μάθησης	Μεσοπρόθεσμος
4. Μηχανισμοί υποστήριξης των δημοσίων ελεγκτικών φορέων για την πάταξη της φοροδιαφυγής, της εισφοροδιαφυγής, και τον έλεγχο των δημοσίων συμβάσεων	Μεσοπρόθεσμος
5. Εφαρμογή παρακολούθησης του συστήματος εισροών και εκροών στο εμπόριο καυσίμων	Μεσοπρόθεσμος
6. Σύστημα υποστήριξης του μηχανισμού είσπραξης δημοσίων εσόδων	Μεσοπρόθεσμος
7. Έργο για την αυτόματη κωδικοποίηση της νομοθεσίας με χρήση τεχνολογιών επεξεργασίας φυσικής γλώσσας	Μεσοπρόθεσμος
8. Εισαγωγή τεχνολογιών Robotic Process Automation για τη μείωση των επαναλαμβανόμενων διοικητικών εργασιών	Μεσοπρόθεσμος
9. Πλατφόρμα σημασιολογικής αναζήτησης πληροφορίας και εξαγωγή γνώσης από το αποθετήριο της ΔΙΑΥΓΕΙΑΣ	Μεσοπρόθεσμος
10. Σύστημα εντοπισμού οικοδομικών αυθαιρεσιών σε δασικές περιοχές και στον αιγιαλό	Μεσοπρόθεσμος

Έργα ανάπτυξης εφαρμογών κβαντο-ανθεκτικής κρυπτογραφίας

Έργα	Χρονικός Ορίζοντας
1. Ανάπτυξη Εθνικής Πειραματικής Υποδομής Διανομής Κβαντικών Κλειδιών (Quantum Key Distribution) στην εγκατεστημένη υποδομή δικτύου οπτικών ινών της ΕΔΥΤΕ	Μεσοπρόθεσμος

Εισαγωγή στο ΜΙΤΟΣ:

1. Γενικά

Το Εθνικό Μητρώο Διοικητικών Διαδικασιών «ΜΙΤΟΣ» είναι ένα πληροφοριακό σύστημα **μητρώου** για τη διαχείριση των διαδικασιών των Δημόσιων Υπηρεσιών

- Καταγραφή διαδικασιών Δημόσιων Υπηρεσιών και των εγγράφων τους
- Μηχανισμός διαρκούς επικαιροποίησης διαδικασιών
- Προαπαιτούμενο του έργου απλούστευσης των διαδικασιών

Στόχος νομοθέτη: «η διαρκής τήρηση του Εθνικού Μητρώου Διοικητικών Διαδικασιών Ελληνικής Δημόσιας Διοίκησης και η συνεχής και αποκλειστική ενημέρωσή του με τις μεταβολές απλούστευσης»



Εισαγωγή στο ΜΙΤΟΣ:

2. Διαδικασίες

Στη Δημόσια Διοίκηση **διαδικασία** είναι ένα σύνολο ενεργειών που απαιτούνται για να εκτελεστεί μια νομικά και εννοιολογικά καθορισμένη και περιγεγραμμένη διαδικασία

Αντίγραφο Ποινικού Μητρώου

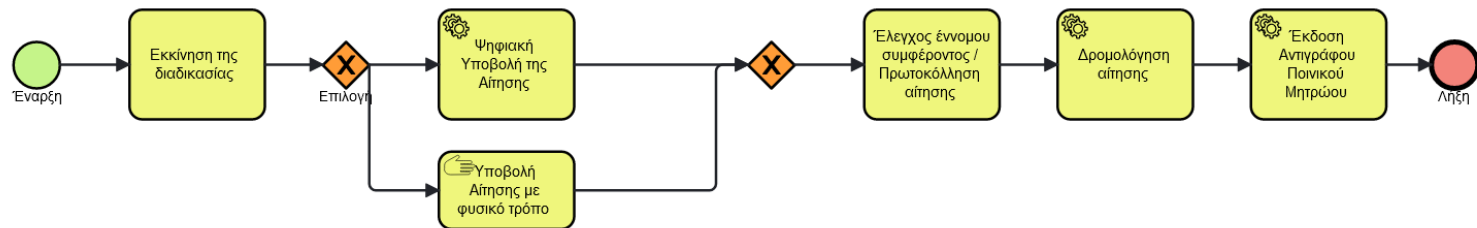

Οπτικοποίηση βημάτων διαδικασίας σε διάγραμμα





Εισαγωγή στο ΜΙΤΟΣ:

2. Διαδικασίες

- Οι διαδικασίες καταχωρούνται στο ΜΙΤΟΣ με δομημένο τρόπο ακολουθώντας το ευρωπαϊκό πρότυπο CPSV-AP
- Δυνατότητα αυτόματης παραγωγής διαγράμματος μιας διαδικασίας στο πρότυπο BPMN

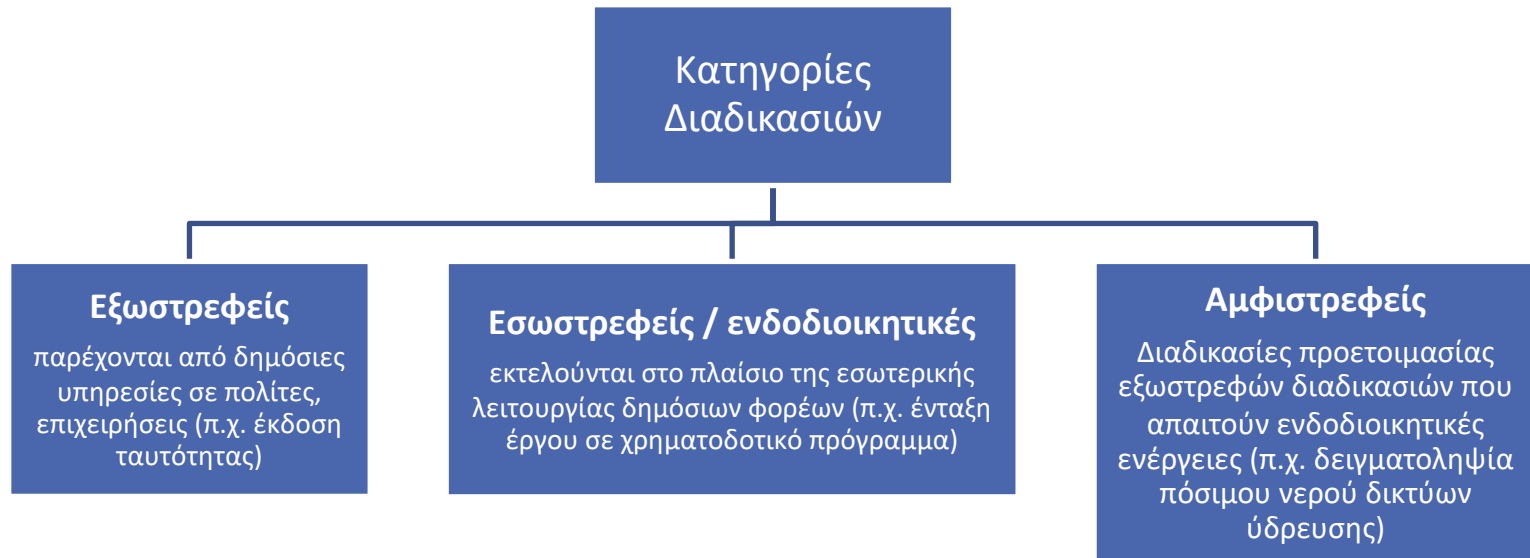



Core Public Service Vocabulary – Application Profile

- Το CPSV-AP (Core Public Service Vocabulary - Application Profile) είναι ένα μοντέλο δεδομένων που στοχεύει στην τυποποίηση της περιγραφής δημόσιων υπηρεσιών σε μια μορφή αναγνώσιμη από υπολογιστές.
- Το CPSV-AP αναπτύχθηκε από την Ευρωπαϊκή Ένωση με πρώτη έκδοση το 2014.
- Αποτυπώνει βασικές πτυχές μιας δημόσιας υπηρεσίας, όπως όνομα, περιγραφή, αρμόδιος δημόσιος οργανισμός και αποτελέσματα.
- Αποτελεί ένα εργαλείο για τις δημόσιες διοικήσεις για να περιγράψουν τις υπηρεσίες τους, εξασφαλίζοντας διατομεακή και διασυνοριακή διαλειτουργικότητα σε ευρωπαϊκό και εθνικό επίπεδο.
- Το CPSV-AP διευκολύνει τη δημιουργία καταλόγων υπηρεσιών προσανατολισμένων τόσο προς τις επιχειρήσεις όσο και προς τους πολίτες.

<https://joinup.ec.europa.eu/collection/semi-support-centre/solution/core-public-service-vocabulary-application-profile/about>





BPMN (Business Process Model and Notation)

- Το BPMN είναι ένα στάνταρντ κατασκευής διαγραμμάτων για περιγραφή επιχειρηματικών διεργασιών
- Η πλέον πρόσφατη έκδοση του BPMN είναι η 2.0.2 (2014), ενώ η BPMN από την έκδοση 2.0 περιέχει ένα πρότυπο ανταλλαγής μοντέλων με χρήση της XML (βλ. διαφ. 103-114)
- Η BPMN δίνει έμφαση στην ευκολία ανάγνωσης έτσι ώστε να χρησιμοποιείται από την ανώτερη διοίκηση, τους αναλυτές αλλά και τους προγραμματιστές με στόχο τη διευκόλυνση της επικοινωνίας



γεγονός



εργασία



πύλη (απόφαση)



σειρά εκτέλεσης



μήνυμα



συσχέτιση



έγγραφο

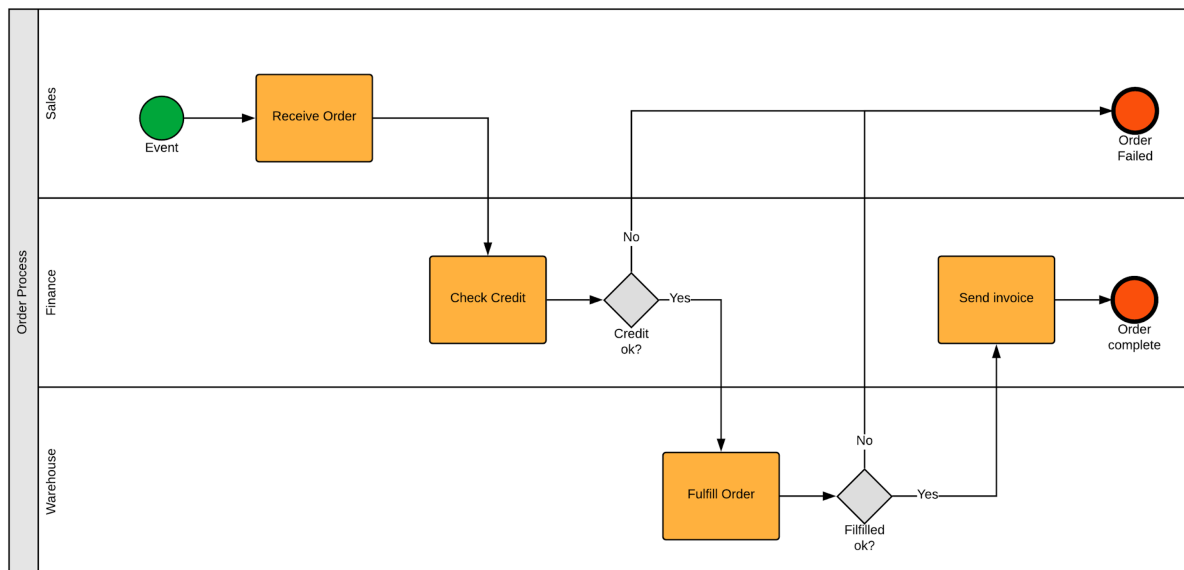
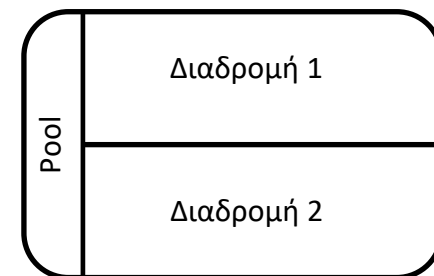



Εισαγωγή στο ΜΙΤΟΣ:

3. Μοντέλο οργάνωσης και διαχείρισης

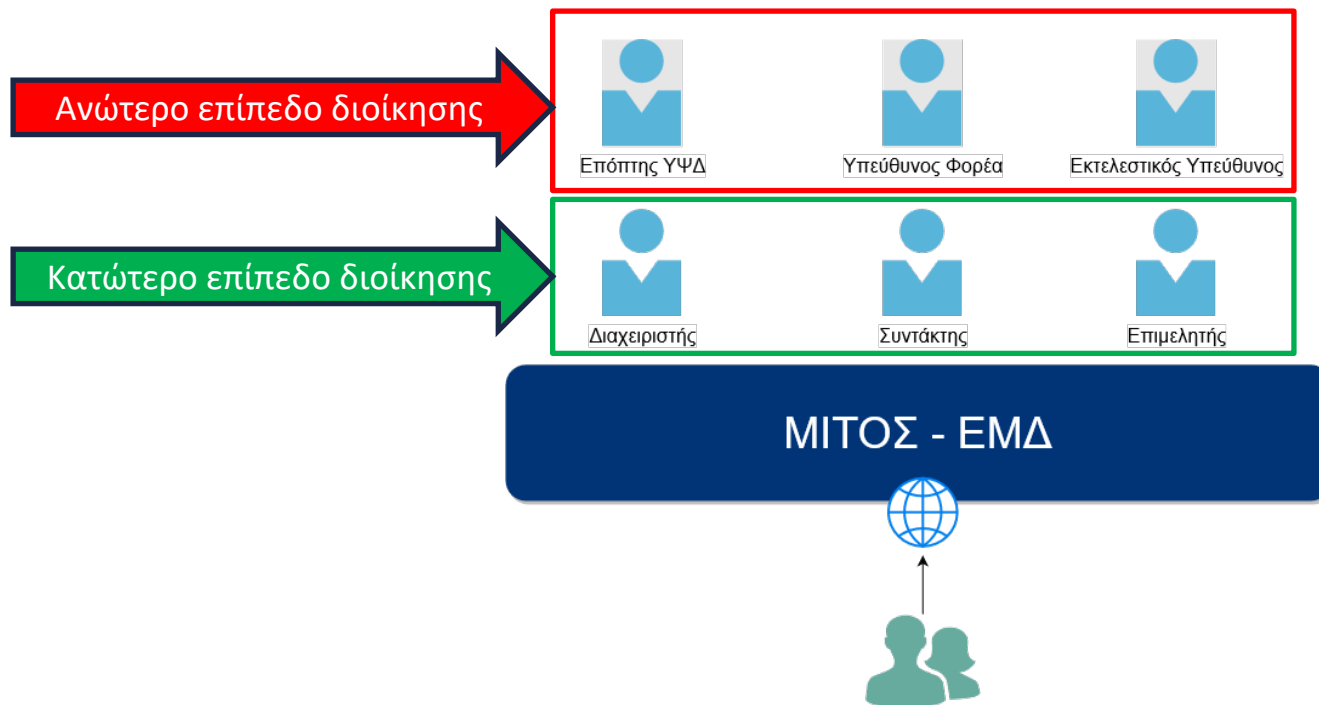

Οι πολίτες έχουν ελεύθερη πρόσβαση στις δημοσιευμένες διαδικασίες, χωρίς απαίτηση ταυτοποίησης. Επίσης δίνεται η δυνατότητα σχολιασμού (με ταυτοποίηση).



Εισαγωγή στο ΜΙΤΟΣ: Ρόλοι και Δικαιώματα

Ρόλος	Θέση	Δικαιώματα
Επόπτες	Στελέχη του Υπουργείου Ψηφιακής Διακυβέρνησης	Γενική εποπτεία και τελική έγκριση διαδικασιών
Υπεύθυνοι φορέα	Υπηρεσιακοί γραμματείς υπουργείων	Γενική εποπτεία
Εκτελεστικοί υπεύθυνοι	Στελέχη υπουργείου Ψηφιακής διακυβέρνησης	Γενική εποπτεία
Διαχειριστές	Διευθυντές, Τμηματάρχες	Οριστικοποίηση διαδικασίας και ανάθεση στους συντάκτες, όλα τα δικαιώματα συντακτών
Συντάκτες	Τμηματάρχες, υπεύθυνοι φορέων	Εισαγωγή στοιχείων, επεξεργασία και ενημέρωση διαδικασίας
Επιμελητές	Υπάλληλοι	Επιλογή και προσθήκη διαδικασίας στη λίστα φορέα
Επισκέπτες	Απλοί πολίτες	Προβολή διαδικασιών, σχολιασμός, ανατροφοδότηση

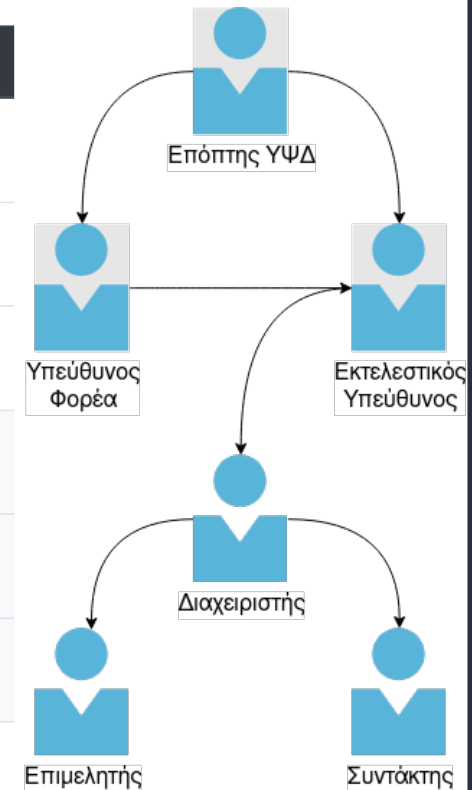



Εισαγωγή στο ΜΙΤΟΣ:

4. Σύνταξη διαδικασίας

1. Ο **Διαχειριστής** εισάγει μια **Νέα Διαδικασία** ορίζοντας τον τίτλο και τη χρήση της, ενώ παράλληλα αναθέτει τη διαδικασία σε έναν από τους **Συντάκτες**.
2. Η νέα διαδικασία αυτόματα μεταβαίνει στην κατάσταση **Υπό Επεξεργασία**. Ο **Συντάκτης** επεξεργάζεται τη διαδικασία συμπληρώνοντας όλα τα απαραίτητα πεδία.
3. Όταν ολοκληρωθεί η επεξεργασία τότε ο **Συντάκτης** ορίζει τη διαδικασία σε κατάσταση **Υπό Έγκριση**. Ο **Διαχειριστής** ελέγχει την υπό έγκριση διαδικασία και εφόσον ικανοποιεί τα κριτήρια δίνει έγκριση ή επιστρέφει τη διαδικασία στον **Συντάκτη** για διορθώσεις.
4. Μόλις εγκριθεί μια διαδικασία βρίσκεται πλέον στο τελικό στάδιο **Υπό Δημοσίευση**. Τον τελικό λόγο για τη Δημοσίευση μια διαδικασίας τον έχουν οι **Επόπτες** από το Υπουργείο Ψηφιακής Διακυβέρνησης.





Εισαγωγή στο ΜΙΤΟΣ:

5. Ο ρόλος του συντάκτη

- Οι Συντάκτες έχουν κεντρικό ρόλο διότι χειρίζονται την εισαγωγή, επεξεργασία και επικαιροποίηση των διαδικασιών.
- Κάθε συντάκτης μπορεί να χειρίζεται περίπου 10 διαδικασίες.
- Καθήκοντα συντάκτη:
 - καταγράφει τη διαδικασία
 - επικαιροποιεί τη διαδικασία, εφόσον λάβει σχετική ανάθεση από το διαχειριστή
 - συμπληρώνει επιπλέον πεδία σε διαδικασίες που εισάγονται αυτόματα (π.χ. από το gov.gr)
 - εισηγείται προσθήκη επιπλέον τίτλου ή αλλαγή του βασικού τίτλου διαδικασιών που συντάσσει

Η καταγραφή μιας διαδικασίας **δεν είναι οριστική** και **δεν δημοσιεύεται άμεσα** στο Μίτος - ΕΜΔΔ. Επομένως οι συντάκτες ενθαρρύνονται να επεξεργάζονται τα στοιχεία μιας διαδικασίας χωρίς ενδοιασμούς και τον φόβο λάθους.



Εθνικό Μητρώο Διοικητικών Διαδικασιών (ΜΙΤΟΣ) – Παράδειγμα (1/2)



ΕΛΛΗΝΙΚΗ ΔΗΜΟΚΡΑΤΙΑ
Κυβέρνηση

**Εθνικό Μητρώο
Διοικητικών
Διαδικασιών**

Σύνδεση ➔

- [Εκτύπωση](#)
[Λήψη Ενημερώσεων](#)
[Ανατροφοδότηση](#)

591666 Χορήγηση πιστοποιητικού αναλυτικής βαθμολογίας πανεπιστημίου

Με μια ματιά

- Βασικές πληροφορίες
- Αίτηση
- Τι θα χρειαστείτε
- Κόστος
- Εξερχόμενα
- Βήματα
- Άλλες πληροφορίες
- Νομοθεσία
- Κατηγορίες
- Διάγραμμα διαδικασίας

Βήματα

Με μια ματιά

Σημεία εξυπηρέτησης

ΚΕΠ, Γραμματείες Τμημάτων Πανεπιστημίων

Ψηφιακά σημεία παροχής

Δεν παρέχεται ψηφιακά

Εξ αποστάσεως σημεία εξυπηρέτησης

myKEPlive

Αριθμός δικαιολογητικών

1 έως 2

Κόστος

Παρέχεται χωρίς κόστος

Εκτιμώμενος χρόνος

10 ημέρες

Περιγραφή

Η διαδικασία αφορά στην χορήγηση πιστοποιητικού αναλυτικής βαθμολογίας πανεπιστημίου, για πτυχιούχους ή φοιτητές.

Βασικές πληροφορίες

Σχετικοί σύνδεσμοι

Θεσμικός φορέας

ΥΠΟΥΡΓΕΙΟ ΠΑΙΔΕΙΑΣ ΘΡΗΣΚΕΥΜΑΤΩΝ ΚΑΙ





Εθνικό Μητρώο Διοικητικών Διαδικασιών (ΜΙΤΟΣ) – Παράδειγμα (2/2)

Με μια ματιά

Βασικές πληροφορίες

Αίτηση

Τι θα χρειαστείτε

Κόστος

Εξερχόμενα

Βήματα

Άλλες πληροφορίες

Νομοθεσία

Κατηγορίες

Διάγραμμα διαδικασίας

Βήματα

Τι θα χρειαστείτε

Μέσα εξακρίβωσης της ταυτότητας, ταυτοποίησης και υπογραφής

Ταυτοποιητικό έγγραφο

- 1 Για Έλληνες πολίτες: Δελτίο Αστυνομικής Ταυτότητας ή Διαβατήριο ή Άδεια Οδήγησης ή Βιβλιάριο Ασθένει ...

Ταυτοποιητικό έγγραφο

- 2 Απόδειξη πληρωμής του κόστους έκδοσης της αναλυτικής βαθμολογίας ...

(υπό προϋπόθεση)

Εκτύπωση

Κόστος

Προϋπόθεση : Το Τμήμα ή ΑΕΙ από το οποίο ζητάται η αναλυτική βαθμολογία να έχει ορίσει κόστος για τη χορήγησή του και ο αιτών να είναι πτυχιούχος. Για τους ήδη φοιτούντες η διαδικασία είναι χωρίς κόστος Το τυχόν κόστος προσδιορίζεται από το Τμήμα/ΑΕΙ και καταβάλλεται σε ειδικό τραπεζικό λογαριασμό, ανά περίπτωση.

0 € - 10 €

Υπολογισμός

κόστος Βάσει προϋπόθεσης

Τρόπος

Πληρωμής Ταμείο τραπεζής, Ψηφιακά (web banking)

Είδος

κόστους Παράβολο (δεν τηρείται στο e-παράβολο)

Με μια ματιά

Βασικές πληροφορίες

Αίτηση

Τι θα χρειαστείτε

Κόστος

Εξερχόμενα

Βήματα

Άλλες πληροφορίες

Νομοθεσία

Κατηγορίες

Διάγραμμα διαδικασίας

Βήματα

Βήματα

- 1 Ταυτοποίηση του αιτούντα

- 2 Υποβολή της αίτησης από τον πολίτη - παραλαβή της από τον υπάλληλο

Αρμόδιος

διοικητικός αρμόδιος Υπάλληλος

Τρόπος

Υλοποίησης Έλεγχος

Σημειώσεις

Σε περίπτωση κατάθεσης της αίτησης στο ΚΕΠ θα πρέπει να προηγηθεί επιβεβαίωση ότι κατατίθεται το ορθό παραστατικό καταβολής παραβόλου (εφόσον επιβάλλεται). Η επιβεβαίωση μπορεί να προκύψει από προηγούμενη πρόσφατη εμπειρία ή από άμεση επικοινωνία με τη Γραμματεία του ΑΕΙ.

- 3 Έλεγχος δικαιολογητικού (αποδεικτικού κατάθεσης του καθορισμένου ποσού, εάν απαιτείται)

- 4 Έκδοση της Αναλυτικής Βαθμολογίας

- 5 Παράδοση του παραδοτέου στον πολίτη

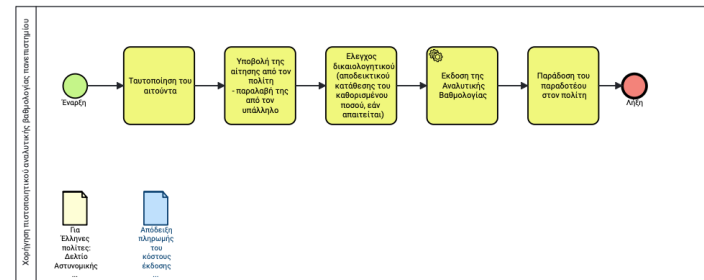



10^η εβδομάδα μελέτης:
Τεχνολογική αποδοχή και αποδοχή ηλεκτρονικής
διακυβέρνησης



Εισαγωγή - Τι είναι το Μοντέλο Αποδοχής Τεχνολογίας (TAM);

- Το TAM (Technology Acceptance Model) είναι ένα μοντέλο του πως οι χρήστες αποδέχονται την τεχνολογία και πως μπορούν να τη χρησιμοποιήσουν.
- Πρόκειται για ένα από τα πλέον επιδραστικά θεωρητικά πλαίσια για το πως οι χρήστες αποδέχονται και χρησιμοποιούν νέες τεχνολογίες
- Δεν προσδιορίζει την τεχνολογία για την οποία μελετά την αποδοχή της.
- Βασική ιδέα: Η αποδοχή μιας τεχνολογίας οφείλεται κυρίως στους χρήστες της, που μπορεί να διαφέρουν (ηλικία, γνώσεις, εμπειρία, κίνητρα κ.α.)



Ιστορία και σημασία του μοντέλου TAM

- Το μοντέλο TAM προτάθηκε από τον Davis το 1989, με στόχο να προβλέψει την αποδοχή τεχνολογίας σε επιχειρησιακά περιβάλλοντα.
- Εστιάζει στην αντίληψη του χρήστη:
 - α) περί χρησιμότητας και
 - β) περί ευκολίας χρήσης της τεχνολογίας
- Πρόκειται για ένα από τα πλέον χρησιμοποιούμενα μοντέλα για την κατανόηση της τεχνολογικής αποδοχής.
- Βρίσκει εφαρμογή σε διάφορους τομείς: πληροφοριακά συστήματα επιχειρήσεων, εκπαιδευτική τεχνολογία, ιατρική.
- Το μοντέλο TAM στηρίζεται στη **Θεωρία της Αιτιολογημένης Δράσης**.



Θεωρία της Αιτιολογημένης Δράσης (TRA)

Η θεωρία της Αιτιολογημένης Δράσης (Theory of Reasoned Action - TRA) προήλθε από την κοινωνική ψυχολογία (Ajzen, Fishbein, 1975)

Οι τρεις βασικές έννοιες της TRA είναι:

- **Πρόθεση (behavior intention):** Βαθμός κατά τον οποίο ένα άτομο επιθυμεί να εκδηλώσει μια συγκεκριμένη συμπεριφορά
- **Στάση (attitude):** Πεποίθηση του ατόμου για τις συνέπειες της εκδήλωσης εκ μέρους του μιας συγκεκριμένης συμπεριφοράς.
- **Υποκειμενική νόρμα (subjective norm):** Πως πιστεύει το άτομο ότι αξιολογούν τη συγκεκριμένη συμπεριφορά, σημαντικά για τον ίδιο, άλλα άτομα.

Όλοι οι άλλοι παράγοντες που επηρεάζουν τη συμπεριφορά το κάνουν εμμέσως, επηρεάζοντας είτε τη **στάση** είτε την **υποκειμενική νόρμα**

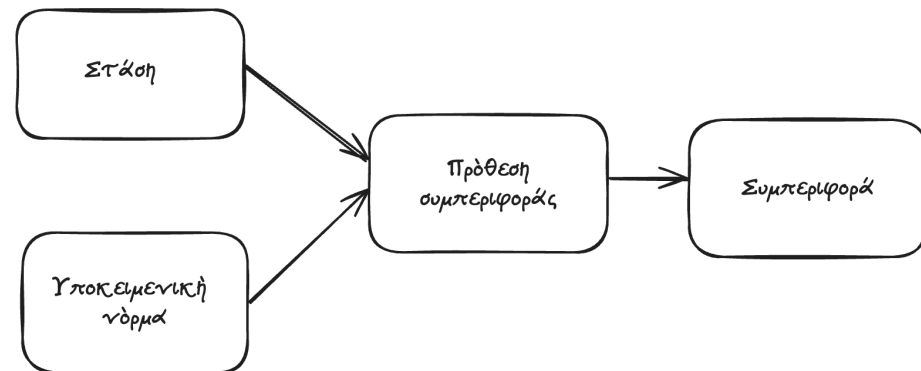



Οι δύο σημαντικοί παράγοντες που διαμορφώνουν την πρόθεση χρήσης μιας τεχνολογίας σύμφωνα με το TAM

Αντιλαμβανόμενη χρησιμότητα (Perceived Usefulness - PU)

Ο βαθμός στον οποίο ο χρήστης πιστεύει ότι το συγκεκριμένο σύστημα **θα βελτιώσει την απόδοσή του στην εργασία του**

Αντιλαμβανόμενη ευκολία χρήσης (Perceived Ease Of Use - PEOU)

Ο βαθμός στον οποίο ο χρήστης πιστεύει ότι το συγκεκριμένο σύστημα **δεν θα απαιτεί προσπάθεια για το χειρισμό του**

Η αντιλαμβανόμενη χρησιμότητα συχνά επηρεάζεται από την αντιλαμβανόμενη ευκολία χρήσης



Μοντέλο Αποδοχής Τεχνολογίας (TAM) – Γραφική αναπαράσταση

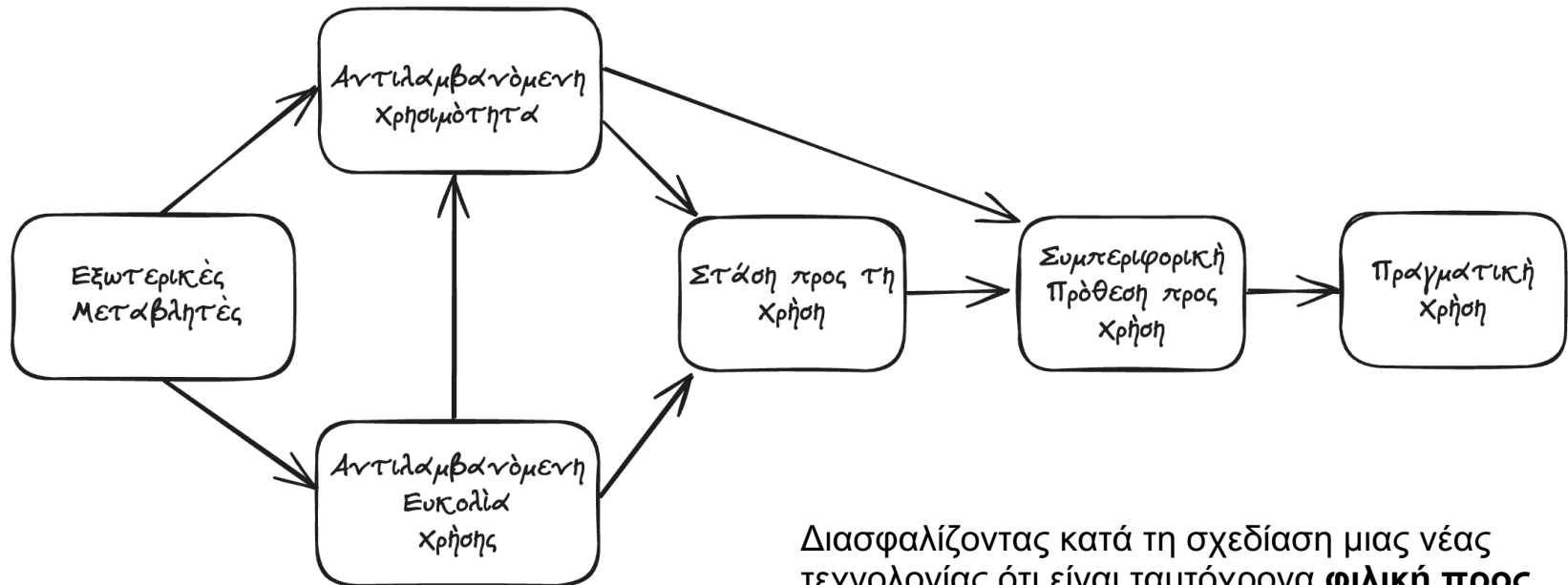

Διασφαλίζοντας κατά τη σχεδίαση μιας νέας τεχνολογίας ότι είναι ταυτόχρονα **φιλική προς το χρήστη** και **προσανατολισμένη στις ανάγκες του**, αυξάνεται η πιθανότητα της αποδοχής της τεχνολογίας και της αποδοτικής χρήσης της



Παράδειγμα εφαρμογής του TAM: Σχεδίαση ενός προγράμματος εκπαίδευσης για μια νέα τεχνολογία

Καθοδήγηση της σχεδίασης του προγράμματος εκπαίδευσης για μια νέα τεχνολογία με βάση τους δύο παράγοντες που σύμφωνα με το TAM διαμορφώνουν την αποδοχή του:

- **Αντιλαμβανόμενη ευκολία χρήσης:** σχεδιασμός με έμφαση στην ευχρηστία του προγράμματος εκπαίδευσης, παροχή οδηγιών βήμα προς βήμα για το χειρισμό του προγράμματος εκπαίδευσης
- **Αντιλαμβανόμενη χρησιμότητα:** Επισήμανση των πλεονεκτημάτων που θα αποκομίσει ο εκπαιδευόμενος από την ολοκλήρωση της εκπαίδευσης, μαρτυρίες εκπαιδευόμενων για τα οφέλη από την εκπαίδευση

- **TAM2: Venkatesh & Davis, 2000**
- **TAM3: Venkatesh & Bala, 2008**
- UTAUT: Venkatesh et al., 2003
- UTAUT2: Venkatesh et al., 2012
- TAMM (TAM for Mobile Services), LTAM (Learning TAM), HTAM(Health TAM), e-TAM (electronic-TAM), CAT (Consumer Acceptance of Technology), ...

Οι επεκτάσεις του TAM περιλαμβάνουν μεγαλύτερο εύρος παραγόντων (π.χ. κοινωνικούς, ψυχολογικούς, επιρροές από το περιβάλλον) ή εξειδικεύονται σε συγκεκριμένα πεδία



Μοντέλο Αποδοχής Τεχνολογίας 2 (TAM2)

Κοινωνική επιρροή (social influence processes)

- **Υποκειμενική νόρμα** (subjective norm): επιρροή από τη γνώμη άλλων
- **Εθελοντικότητα** (voluntariness): ο βαθμός στον οποίο η χρήση του συστήματος θεωρείται ως εθελοντική
- **Εικόνα** (image): ο βαθμός στον οποίο η χρήση του συστήματος θεωρείται ότι βελτιώνει την εικόνα του χρήστη

Γνωσιακή διευκόλυνση (cognitive instrumental processes)

- **Εμπειρία** (experience): ο βαθμός εξοικείωσης του χρήστη με το συγκεκριμένο τύπο τεχνολογίας που χρησιμοποιεί το σύστημα
- **Σχετικότητα** με εργασία (job relevance): ο βαθμός που ο χρήστης πιστεύει ότι το σύστημα μπορεί να χρησιμοποιηθεί στην εργασία του
- **Ποιότητα αποτελέσματος** (output quality): ο βαθμός που ο χρήστης πιστεύει ότι το σύστημα παράγει αποτελέσματα με ακρίβεια
- **Επιδειξιμότητα αποτελέσματος** (result demonstrability): κατά πόσο τα αποτελέσματα από τη χρήση του συστήματος είναι ορατά



Μοντέλο Αποδοχής Τεχνολογίας 3 (TAM3)

Είναι εξέλιξη του TAM2 που περιλαμβάνει επιπλέον παράγοντες που εκτιμάται ότι επηρεάζουν την αποδοχή και χρήση της τεχνολογίας:

- **Αυτοαποτελεσματικότητα χρήσης υπολογιστών** (computer self-efficacy): αντιλαμβανόμενη ικανότητα αποδοτικής χρήσης τεχνολογίας και επίλυσης προβλημάτων χωρίς παρέμβαση τρίτων
- **Άγχος χρήσης υπολογιστών** (computer anxiety): φόβος χρήσης τεχνολογίας
- **Αντίληψη περί εξωτερικού ελέγχου** (perception of external control): βαθμός στον οποίο ο χρήστης πιστεύει ότι υπάρχει τεχνική υποστήριξη για την τεχνολογία
- **Διάθεση πειραματισμού/παιχνιδιού με υπολογιστές** (computer playfulness): βαθμός στον οποίο ο χρήστης βρίσκει ενδιαφέρον τον πειραματισμό με την τεχνολογία
- **Αντιλαμβανόμενη απόλαυση** (perceived enjoyment): βαθμός στον οποίο ο χρήστης αισθάνεται χαρούμενος χρησιμοποιώντας την τεχνολογία
- **Αντικειμενική ευχρηστία** (objective usability): εκτίμηση της ευχρηστίας του συστήματος χωρίς υποκειμενικότητα



TAM3 – Γραφική αναπαράσταση

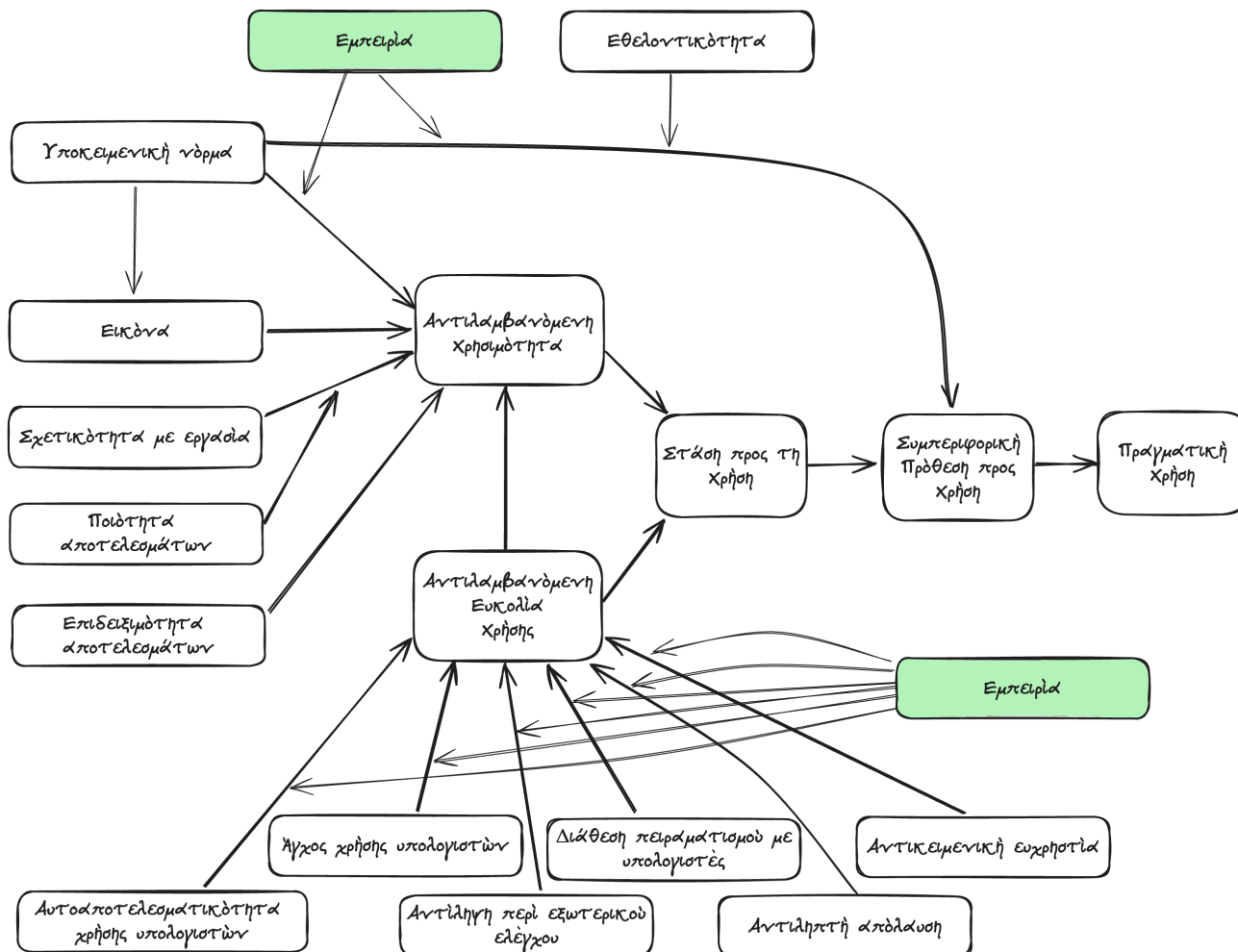



Ενοποιημένη Θεωρία Αποδοχής και Χρήσης της Τεχνολογίας (UTAUT & UTAUT2)

- UTAUT = Unified Theory of Acceptance and Use of Technology
- Η UTAUT συνδυάζει στοιχεία από διάφορα (8) μοντέλα αποδοχής τεχνολογίας και θεωρίες συμπεριφοράς συμπεριλαμβανομένων των TAM, TPB (Theory of Planned Behavior) και Model of PC Utilization
- Θεωρεί ως βασικά στοιχεία που καθορίζουν την αποδοχή τεχνολογίας:
 - την εκτίμηση αύξησης παραγωγικότητας,
 - την εκτίμηση φόρτου,
 - την κοινωνική επιρροή και
 - την εκτίμηση ύπαρξης υποστήριξης και πόρων
- Επιπλέον, λαμβάνει υπόψη παράγοντες όπως:
 - φύλο,
 - ηλικία,
 - εμπειρία,
 - εθελοντικότητα



Αποδοχή συστημάτων Ηλεκτρονικής Διακυβέρνησης e-Government Adoption Model (GAM) 1/3

Μελέτη από Shareef et al.[*] περί αποδοχής e-gov υπηρεσιών από πολίτες που εντοπίζει:

- 11 κρίσιμους παράγοντες για την αποδοχή συστημάτων e-gov από τους πολίτες
- Διαφοροποίηση της σημαντικότητας των παραγόντων ανάλογα με το επίπεδο ωριμότητας της υπηρεσίας e-gov
- Οι υπηρεσίες e-gov θα πρέπει να εστιάζουν στον πολίτη και η τεχνολογία θα πρέπει να χρησιμοποιείται έτσι ώστε να εξυπηρετεί τον πολίτη αποδοτικά
- Η προθυμία των πολιτών να αποδεχθούν υπηρεσίες e-gov επηρεάζει σε μεγάλο βαθμό την αποδοχή τους

* Shareef, Mahmud Akhter, Vinod Kumar, Uma Kumar, and Yogesh K. Dwivedi. "e-Government Adoption Model (GAM): Differing service maturity levels." *Government information quarterly* 28, no. 1 (2011): 17-35.



Αποδοχή συστημάτων Ηλεκτρονικής Διακυβέρνησης e-Government Adoption Model (GAM) 2/3

Κρίσιμοι παράγοντες για την αποδοχή της ηλεκτρονικής διακυβέρνησης από τους πολίτες:

1. **Αντιλαμβανόμενη επίγνωση** (PA=Perceived Awareness): Αντίληψη πολίτη για τις λειτουργίες και τα οφέλη συστημάτων e-gov
2. **Αυτοαποτελεσματικότητα χρήσης υπολογιστών** (CSE=Computer Self-Efficacy)
3. **Διαθεσιμότητα πόρων** (AOR=Availability of Resources): Διαθεσιμότητα τεχνολογικών πόρων όπως υπολογιστές, γρήγορη σύνδεση στο διαδίκτυο, λογισμικά, υποδομές.
4. **Αντιλαμβανόμενη ευκολία χρήσης** (PEOU=Perceived Ease of Use) και **αντιλαμβανόμενη χρησιμότητα** (PU=Perceived Usefulness)
5. **Αντιλαμβανόμενη ικανότητα χρήσης** (PATU=Perceived Ability to Use): Αντίληψη πολίτη για την ικανότητά του να χρησιμοποιεί συστήματα e-gov
6. **Αντιλαμβανόμενο λειτουργικό όφελος** (PFB=Perceived Functional Benefit): Αντίληψη πολίτη για τα κέρδη που αποκομίζει από τη χρήση υπηρεσιών e-gov συγκριτικά με παραδοσιακές κυβερνητικές υπηρεσίες



Αποδοχή συστημάτων Ηλεκτρονικής Διακυβέρνησης e-Government Adoption Model (GAM) 3/3

7. **Αντιλαμβανόμενη εικόνα (PI=Perceived Image):** Αντίληψη πολίτη για το βαθμό που η χρήση υπηρεσιών e-gov αυξάνει το κοινωνικό κύρος του
8. **Αντιλαμβανόμενη ποιότητα πληροφορίας (PIQ=Perceived Image Quality):** Αντίληψη πολίτη για την ποιότητα (π.χ. ακρίβεια, σχετικότητα, ταχύτητα) των πληροφοριών που παρέχονται από e-gov υπηρεσίες
9. **Αντιλαμβανόμενη απόκριση υπηρεσίας (PSR=Perceived Service Response):** Αντίληψη πολίτη για την αποτελεσματικότητα της εξυπηρέτησης που δέχεται
10. **Επιλογή πολλαπλών γλωσσών (MLO=Multilingual Option):** Η παροχή υπηρεσιών e-gov σε πολλαπλές γλώσσες ενισχύει την αποδοχή τους, ειδικά σε πολύγλωσσες κοινωνίες
11. **Αντιλαμβανόμενη εμπιστοσύνη (PT=Perceived Trust):** Αντίληψη πολίτη για την ασφάλεια και την ιδιωτικότητα στη χρήση υπηρεσιών e-gov



11^η εβδομάδα μελέτης:
Εισαγωγή στη διαλειτουργικότητα και στο
Ευρωπαϊκό πλαίσιο διαλειτουργικότητας



11.1 Ευρωπαϊκό πλαίσιο διαλειτουργικότητας – Ορισμοί (1/6)

- **Διαλειτουργικότητα** είναι η ικανότητα διαφόρων συστημάτων και οργανισμών να συνεργάζονται και να μοιράζονται πληροφορία και γνώση
- Το **Ευρωπαϊκό πλαίσιο διαλειτουργικότητας (EIF)** αναφέρεται στην παροχή ευρωπαϊκών δημόσιων υπηρεσιών με διαλειτουργικό τρόπο. Το EIF ορίζει τις κατευθυντήριες γραμμές για τη διαλειτουργικότητα με τη μορφή κοινών αρχών, μοντέλων και συστάσεων





11.1 Ευρωπαϊκό πλαίσιο διαλειτουργικότητας – Ορισμοί (2/6)

- **Σκοπός του EIF είναι να:**
 - Βοηθήσει τις Ευρωπαϊκές δημόσιες διοικήσεις να σχεδιάσουν και να παρέχουν ανοικτές, ψηφιακές, διασυνοριακές ευρωπαϊκές δημόσιες υπηρεσίες προς άλλες δημόσιες διοικήσεις, πολίτες και επιχειρήσεις
 - Κατευθύνει τις δημόσιες διοικήσεις για το σχεδιασμό και την επικαιροποίηση των εθνικών πλαισίων διαλειτουργικότητας (NIF), ή των εθνικών πολιτικών και στρατηγικών που προωθούν τη διαλειτουργικότητα
- Το EIF συμβάλλει στην καθιέρωση της **ψηφιακής ενιαίας αγοράς**, προωθώντας τη **διασυνοριακή** και **διατομεακή** διαλειτουργικότητα για την παροχή ευρωπαϊκών δημόσιων υπηρεσιών



11.1 Ευρωπαϊκό πλαίσιο διαλειτουργικότητας – Ορισμοί (3/6)

- Οι οργανισμοί που παρέχουν ευρωπαϊκές δημόσιες υπηρεσίες θα πρέπει να συνάπτουν **συμφωνίες διαλειτουργικότητας**
- Οι συμφωνίες θα πρέπει να περιλαμβάνουν πρότυπα και προδιαγραφές σε σημασιολογικό και τεχνικό επίπεδο, και σε ορισμένες περιπτώσεις, σε οργανωτικό επίπεδο
- Οι συμφωνίες διαλειτουργικότητας μπορεί να είναι δεσμευτικές στο νομικό επίπεδο, μέσω της ευρωπαϊκής νομοθεσίας, ή μέσω διμερών και πολυμερών συμφωνιών



11.1 Ευρωπαϊκό πλαίσιο διαλειτουργικότητας – Ορισμοί (4/6)

- Το EIF είναι ένα πλαίσιο γενικής εφαρμογής που μπορεί να εφαρμοστεί σε όλες τις δημόσιες διοικήσεις στην ΕΕ. Το EIF προβλέπει τις βασικές προϋποθέσεις για την επίτευξη της διαλειτουργικότητας, και απευθύνεται σε όλους όσους εμπλέκονται στον ορισμό, σχεδιασμό, ανάπτυξη και παροχή ευρωπαϊκών δημόσιων υπηρεσιών
- Το **εθνικό πλαίσιο διαλειτουργικότητας (NIF)** καθορίζει τις εθνικές πολιτικές, στρατηγικές και κατευθυντήριες γραμμές σχετικά με τη διαλειτουργικότητα, και συντάσσεται σύμφωνα με τις οδηγίες του EIF
- Κατά τη μεταφορά του EIF στο εθνικό πλαίσιο διαλειτουργικότητας (NIF), θα πρέπει να λαμβάνονται υπόψη οι εθνικές ιδιαιτερότητες



11.1 Ευρωπαϊκό πλαίσιο διαλειτουργικότητας – Ορισμοί (5/6)

- Ένα τομεακό πλαίσιο διαλειτουργικότητας (DIF) θα πρέπει να είναι συμβατό με το πεδίο εφαρμογής του EIF. Το DIF μπορεί να το επεκτείνει όπου κριθεί απαραίτητο, για να καλύψει τις ειδικές απαιτήσεις διαλειτουργικότητας του συγκεκριμένου τομέα





11.1 Ευρωπαϊκό πλαίσιο διαλειτουργικότητας – Ορισμοί (6/6)

- Το πεδίο εφαρμογής του EIF καλύπτει τρία είδη αλληλεπιδράσεων:
 - **A2A (διοίκηση προς διοίκηση):** Αφορά αλληλεπιδράσεις μεταξύ δημόσιων διοικήσεων (π.χ. κράτος μέλος ή θεσμικά όργανα της ΕΕ)
 - **A2B (διοίκηση προς επιχείρηση):** Αφορά αλληλεπιδράσεις ανάμεσα σε δημόσιες διοικήσεις (π.χ. δημόσιοι φορείς ενός κράτους μέλους ή θεσμικό όργανο της ΕΕ) και επιχειρήσεις
 - **A2C (διοίκηση προς πολίτη):** Αφορά αλληλεπιδράσεις ανάμεσα σε δημόσιες διοικήσεις (π.χ. δημόσιοι φορείς ενός κράτους μέλους ή θεσμικό όργανο της ΕΕ) και πολίτες



11.2 Ευρωπαϊκό πλαίσιο διαλειτουργικότητας – Αρχές (1/2)

Οι δώδεκα βασικές αρχές του EIF έχουν ως εξής:

- 1. Επικουρικότητα και αναλογικότητα**
Λήψη των αποφάσεων κοντά στον πολίτη / Δράσεις αναγκαίες για την επίτευξη των στόχων
- 2. Ανοικτός χαρακτήρας**
Όλα τα δημόσια δεδομένα θα πρέπει να διατίθενται ελεύθερα για χρήση, εφόσον δεν ισχύουν περιορισμοί
- 3. Διαφάνεια**
Διαφάνεια σχετικά με τις διαδικασίες, και τη λήψη αποφάσεων, Παροχή διεπαφών με εσωτερικά πληροφοριακά συστήματα και προστασία των προσωπικών δεδομένων
- 4. Δυνατότητα επαναχρησιμοποίησης**
Επαναχρησιμοποίηση λύσεων ΤΠ (π.χ. στοιχείων λογισμικού, διεπαφών εφαρμογών, προτύπων) αλλά και πληροφοριών και δεδομένων
- 5. Τεχνολογική ουδετερότητα και φορητότητα των δεδομένων**
Δεν πρέπει να υπάρχει εξάρτηση από συγκεκριμένες τεχνικές εφαρμογές ή προϊόντα
- 6. Λειτουργία με επίκεντρο το χρήστη**
Οι ανάγκες των χρηστών θα πρέπει να λαμβάνονται υπόψη κατά τον καθορισμό των δημόσιων υπηρεσιών



11.2 Ευρωπαϊκό πλαίσιο διαλειτουργικότητας – Αρχές (2/2)

- 7. Ένταξη και προσβασιμότητα**

Όλα τα άτομα καθώς και τα μειονεκτούντα άτομα, θα μπορούν να χρησιμοποιούν τις δημόσιες υπηρεσίες
- 8. Ασφάλεια και προστασία της ιδιωτικής ζωής**

Θα διασφαλίζεται η ασφαλής και αξιόπιστη ανταλλαγή δεδομένων
- 9. Πολυγλωσσία**

Οι δημόσιες υπηρεσίες θα παρέχονται σε πολλές γλώσσες, ανάλογα και με τις ανάγκες των χρηστών
- 10. Διοικητική απλούστευση**

Οι υπηρεσίες θα πρέπει να είναι εκ προεπιλογής ψηφιακές ή κατά προτεραιότητα ψηφιακές
- 11. Διατήρηση των πληροφοριών**

Θα πρέπει να υπάρχει πολιτική διατήρησης των πληροφοριών
- 12. Αξιολόγηση της αποτελεσματικότητας και αποδοτικότητας**

Θα πρέπει να αξιολογείται η αξία και η απόδοση της επένδυσης των δημόσιων υπηρεσιών, καθώς και το επίπεδο ικανοποίησης των χρηστών.



11.3 Ευρωπαϊκό πλαίσιο διαλειτουργικότητας– Επίπεδα (1/10)



Νομική διαλειτουργικότητα

- Σύμφωνα με το EIF, υπάρχουν τέσσερα επίπεδα διαλειτουργικότητας:
 - Η νομική διαλειτουργικότητα αναφέρεται στην εναρμόνιση των νομοθετικών διατάξεων δύο ή περισσότερων φορέων που επιθυμούν να συνεργαστούν για τη μεταξύ τους ανταλλαγή πληροφοριών, ή την παροχή ολοκληρωμένων ηλεκτρονικών υπηρεσιών προς τους πολίτες, τις επιχειρήσεις και τους άλλους φορείς
 - Κατά τον σχεδιασμό νομοθετικών πράξεων θα πρέπει να διενεργούνται «έλεγχοι διαλειτουργικότητας», οι οποίοι να διασφαλίζουν τη θεσμική διαλειτουργικότητα του νομικού πλαισίου και των δημοσίων υπηρεσιών που αυτό προβλέπει
 - Παραδείγματα σχετικής νομοθεσίας στην Ελλάδα:
 - Το ΠΔ 150/2001 (Χρήση ψηφιακών υπογραφών στη Δημόσια Διοίκηση)
 - Ο νόμος Ν.3731/2008 (Επικύρωση ψηφιακά υπογεγραμμένων εγγράφων)



11.3 Ευρωπαϊκό πλαίσιο διαλειτουργικότητας– Επίπεδα (2/10)



Οργανωτική διαλειτουργικότητα

- **Η οργανωτική διαλειτουργικότητα** αναφέρεται στην εναρμόνιση των διαδικασιών δύο ή περισσότερων φορέων που επιθυμούν να συνεργαστούν για τη μεταξύ τους ανταλλαγή πληροφοριών, στην περίπτωση που έχουν διαφορετική οργάνωση και διαδικασίες. Απαιτεί την ενσωμάτωσή των διαδικασιών στο «εθνικό μητρώο διαδικασιών (ΜΙΤΟΣ)». Στο επίπεδο αυτό ορίζονται:
 - Οι πληροφορίες που ανταλλάσσονται
 - Τα σημεία επαφής μεταξύ των φορέων
 - Τα καθήκοντα κάθε εμπλεκόμενου στην παροχή μιας υπηρεσίας και ο τρόπος εκτέλεσής τους
 - Οι κανόνες συνεργασίας που αφορούν τις υποχρεώσεις των φορέων (Π.χ. ασφάλεια δεδομένων, χρόνος απόκρισης, ποιότητα δεδομένων, κ.ά.)



11.3 Ευρωπαϊκό πλαίσιο διαλειτουργικότητας– Επίπεδα (3/10)



Σημασιολογική διαλειτουργικότητα

- **Η σημασιολογική διαλειτουργικότητα** αναφέρεται στη σημασία των δεδομένων που ανταλλάσσονται, αφού μπορεί να προκύψουν προβλήματα από διαφορετική ερμηνεία δεδομένων (πχ. ο αριθμός 095424212 είναι ΑΦΜ ή ακέραιος;)
- Τα δεδομένα που ανταλλάσσονται από τα πληροφοριακά συστήματα δυο ή περισσότερων φορέων θα πρέπει να είναι ακριβή και να έχουν κοινή σημασία. Η κυβέρνηση θα πρέπει να δημιουργήσει ένα «λεξικό», το οποίο θα περιλαμβάνει ένα κοινό λεξιλόγιο και ορολογία για όλα τα εμπλεκόμενα συστήματα και εφαρμογές. Ο ορισμός και η συντήρηση ενός τέτοιου «λεξικού» γίνεται συνήθως από μια κεντρική υπηρεσία



11.3 Ευρωπαϊκό πλαίσιο διαλειτουργικότητας– Επίπεδα (4/10)



Σημασιολογική διαλειτουργικότητα

- Η αναπαράσταση και ανταλλαγή δεδομένων γίνεται με τη χρήση της γλώσσας περιγραφής XML. Στην XML ορίζεται η δομή και το νόημα των δεδομένων. Τα σημασιολογικά δεδομένα περιλαμβάνουν:
 - Τύπους δεδομένων. Π.χ. Ακέραιος αριθμός, κείμενο, κ.ά.
 - Κωδικολόγια. Λίστες κωδικοποιημένων ορισμών (π.χ. Λίστα χωρών)
 - Δομικά στοιχεία. Συναθροίσεις δεδομένων (Π.χ. Διεύθυνση (Οδός, αριθμός, πόλη, περιφέρεια, χώρα, Τ.Κ.)
 - Πρότυπα σχήματα εγγράφων. Αποτυπώνουν τη δομή και το περιεχόμενο των ηλεκτρονικών εγγράφων. Περιέχουν αναφορές σε κωδικολόγια, τύπους δεδομένων ή δομικά στοιχεία δεδομένων
 - Μεταδεδομένα (Metadata): Σύνολα πληροφοριών που επιτρέπουν την ανεύρεση και κατανόηση τους από ανθρώπους ή συστήματα

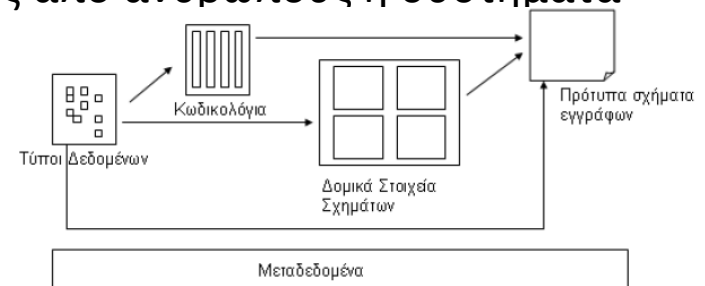



11.3 Ευρωπαϊκό πλαίσιο διαλειτουργικότητας– Επίπεδα (5/10)

- **Υπάρχουν τρεις διαφορετικές προσεγγίσεις στη σημασιολογική διαλειτουργικότητα:**
 - **Μονό μοντέλο.** Ένα καθολικό σημασιολογικό μοντέλο παρέχει ένα διαμοιρασμένο λεξιλόγιο
 - **Πολλαπλό μοντέλο.** Κάθε τοπικό σύστημα δεδομένων περιγράφεται από ένα ξεχωριστό τοπικό σημασιολογικό μοντέλο
 - **Υβριδική προσέγγιση.** Κάθε τοπική πηγή περιγράφεται από ένα ξεχωριστό τοπικό μοντέλο, το οποίο είτε έχει εξαρχής δημιουργηθεί με βάση τις πρωτογενείς έννοιες ενός καθολικού μοντέλου, είτε έχει μετατραπεί ώστε να είναι συμβατό με αυτές. Η συγκεκριμένη προσέγγιση ακολουθείται στην Ελλάδα



11.3 Ευρωπαϊκό πλαίσιο διαλειτουργικότητας– Επίπεδα (6/10)

Η υβριδική προσέγγιση έχει τα εξής χαρακτηριστικά:

- Το καθολικό μοντέλο θα περιέχει έννοιες σχετικές με το σύνολο της δημόσιας διοίκησης
- Τα τοπικά μοντέλα θα μοντελοποιούν τα δεδομένα και τις υπηρεσίες των επιμέρους φορέων
- Οι επιμέρους φορείς θα χρησιμοποιούν το καθολικό μοντέλο για την κατασκευή των δικών τους τοπικών μοντέλων
- Η τροποποίηση ή επέκταση των τοπικών μοντέλων θα γίνεται πάντα σε αντιστοιχία με το καθολικό μοντέλο



11.3 Ευρωπαϊκό πλαίσιο διαλειτουργικότητας– Επίπεδα (7/10)

Π.χ. Η εφαρμογή της υβριδικής προσέγγισης σε επίπεδο κωδικοποίησης ιατρικών πράξεων θα περιλαμβάνει ενδεικτικά τα εξής:

- Το Υπουργείο Υγείας καθορίζει το καθολικό μοντέλο για την περιγραφή και αναπαράσταση των ιατρικών πράξεων, το οποίο και συντηρεί
- Όλοι οι φορείς παροχής υπηρεσιών υγείας χρησιμοποιούν το καθολικό μοντέλο, το οποίο έχουν δικαίωμα να εξειδικεύσουν και επεκτείνουν σύμφωνα με συγκεκριμένες οδηγίες
- Χρησιμοποιείται το καθολικό μοντέλο για την επικοινωνία με το υπουργείο Υγείας, ή και με άλλους φορείς παροχής υπηρεσιών υγείας



11.3 Ευρωπαϊκό πλαίσιο διαλειτουργικότητας– Επίπεδα (8/10)

- Στην Ελλάδα έχει δημιουργηθεί μια υποδομή δημοσίευσης σημασιολογικών πόρων ως ανοιχτά διασυνδεδεμένα δεδομένα, στη σελίδα <https://www.semantics.gr/authorities/>





11.3 Ευρωπαϊκό πλαίσιο διαλειτουργικότητας– Επίπεδα (9/10)



Τεχνική διαλειτουργικότητα

- Η τεχνική διαλειτουργικότητα αφορά τη διαλειτουργικότητα των υποδομών και του λογισμικού. Αναφέρεται σε τεχνικές προδιαγραφές για την αποθήκευση, μεταφορά, παρουσίαση και ασφάλεια δεδομένων και υπηρεσιών



11.3 Ευρωπαϊκό πλαίσιο διαλειτουργικότητας– Επίπεδα(10/10)

- Το EIF περιγράφει ένα **μοντέλο διακυβέρνησης της διαλειτουργικότητας** το οποίο μπορεί να εφαρμοστεί σε όλες τις ψηφιακές δημόσιες υπηρεσίες
- Η διακυβέρνηση των υπηρεσιών είναι απαραίτητη προκειμένου να διασφαλίζεται η απρόσκοπτη εκτέλεση, η επαναχρησιμοποίηση υπηρεσιών και δεδομένων και η ανάπτυξη νέων υπηρεσιών
- Το μοντέλο αυτό αφορά τις αποφάσεις σχετικά με πλαίσια διαλειτουργικότητας, θεσμικούς διακανονισμούς, οργανωτικές δομές, ρόλους και ευθύνες, πολιτικές, συμφωνίες και λοιπές πτυχές διασφάλισης και παρακολούθησης της διαλειτουργικότητας σε επίπεδο ΕΕ και σε εθνικό επίπεδο



11.4 Ευρωπαϊκό πλαίσιο διαλειτουργικότητας – Μοντέλο διακυβέρνησης (1/10)

- Το μοντέλο διακυβέρνησης της διαλειτουργικότητας περιλαμβάνει: I) τα τέσσερα επίπεδα διαλειτουργικότητας (νομική, οργανωτική, σημασιολογική και τεχνική), II) τη διακυβέρνηση ενοποιημένων δημόσιων υπηρεσιών και III) το επίπεδο διακυβέρνησης της διαλειτουργικότητας

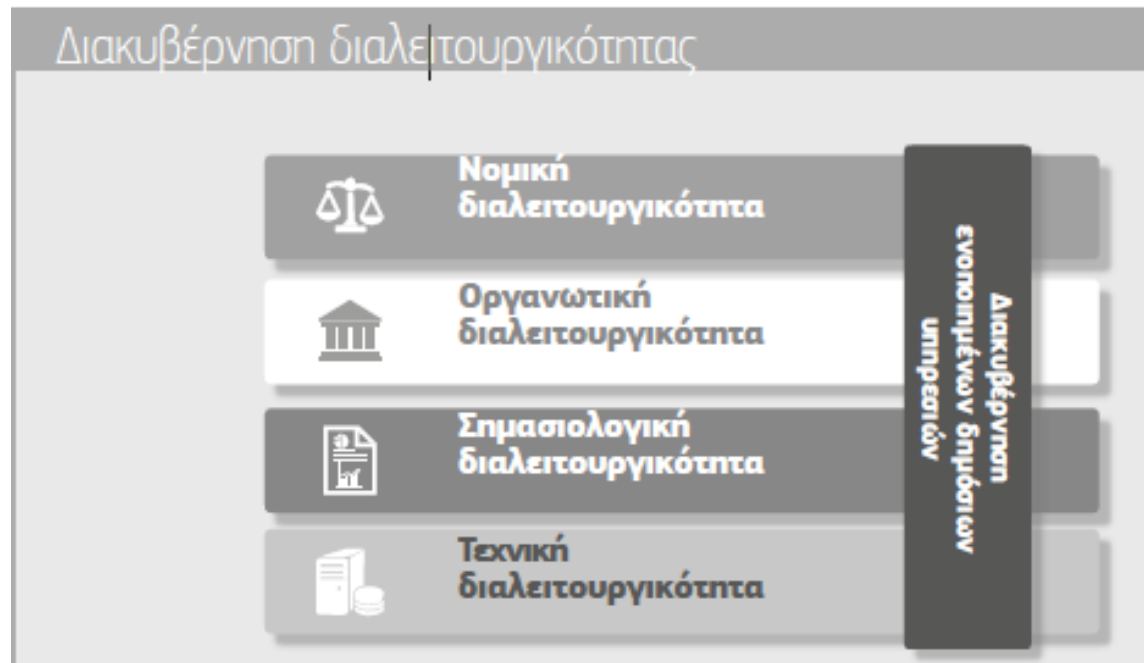



11.4 Ευρωπαϊκό πλαίσιο διαλειτουργικότητας –Μοντέλο διακυβέρνησης (2/10)

- **Η διακυβέρνηση ενοποιημένων δημόσιων υπηρεσιών θα πρέπει να περιλαμβάνει τουλάχιστον τα εξής:**
 - Τον ορισμό οργανωτικών δομών, ρόλων και ευθυνών και τη διαδικασία λήψης αποφάσεων για τα εμπλεκόμενα μέρη
 - Τις απαιτήσεις που αφορούν την ποιότητα, την ικανότητα κλιμάκωσης και τη διαθεσιμότητα επαναχρησιμοποιούμενων δομοστοιχείων, πηγών πληροφοριών (μητρώα βάσης, πύλες ανοικτών δεδομένων κ.λπ.) και άλλων διασυνδεδεμένων υπηρεσιών
 - Ένα σχέδιο που ορίζει τις διαδικασίες διαχείρισης και ελέγχου των αλλαγών
 - Ένα σχέδιο συνέχισης των δραστηριοτήτων/αποκατάστασης σε περίπτωση καταστροφής π.χ. σε περίπτωση κυβερνοεπιθέσεων



11.4 Ευρωπαϊκό πλαίσιο διαλειτουργικότητας –Μοντέλο διακυβέρνησης (3/10)

- Το EIF προτείνει ένα εννοιολογικό μοντέλο για την παροχή ενοποιημένων δημόσιων υπηρεσιών, το οποίο διέπει το σχεδιασμό, την ανάπτυξη, τη λειτουργία και τη διατήρησή των εννοιολογικών μοντέλων από τα κράτη μέλη της ΕΕ. Το εννοιολογικό μοντέλο αφορά όλα τα επίπεδα διακυβέρνησης, από το τοπικό έως και το Ευρωπαϊκό
- Το εννοιολογικό μοντέλο προωθεί την ιδέα της διαλειτουργικότητας από το σχεδιασμό, δηλαδή, οι ευρωπαϊκές δημόσιες υπηρεσίες θα πρέπει να σχεδιάζονται σύμφωνα με το προτεινόμενο μοντέλο για να είναι διαλειτουργικές



11.4 Ευρωπαϊκό πλαίσιο διαλειτουργικότητας – Μοντέλο διακυβέρνησης (4/10)

Διακυβέρνηση ενοποιημένων δημόσιων υπηρεσιών

Περιγράφουν υπηρεσίες
με δυνατότητα **Κατάλογοι**
επαναχρησιμοποίησης

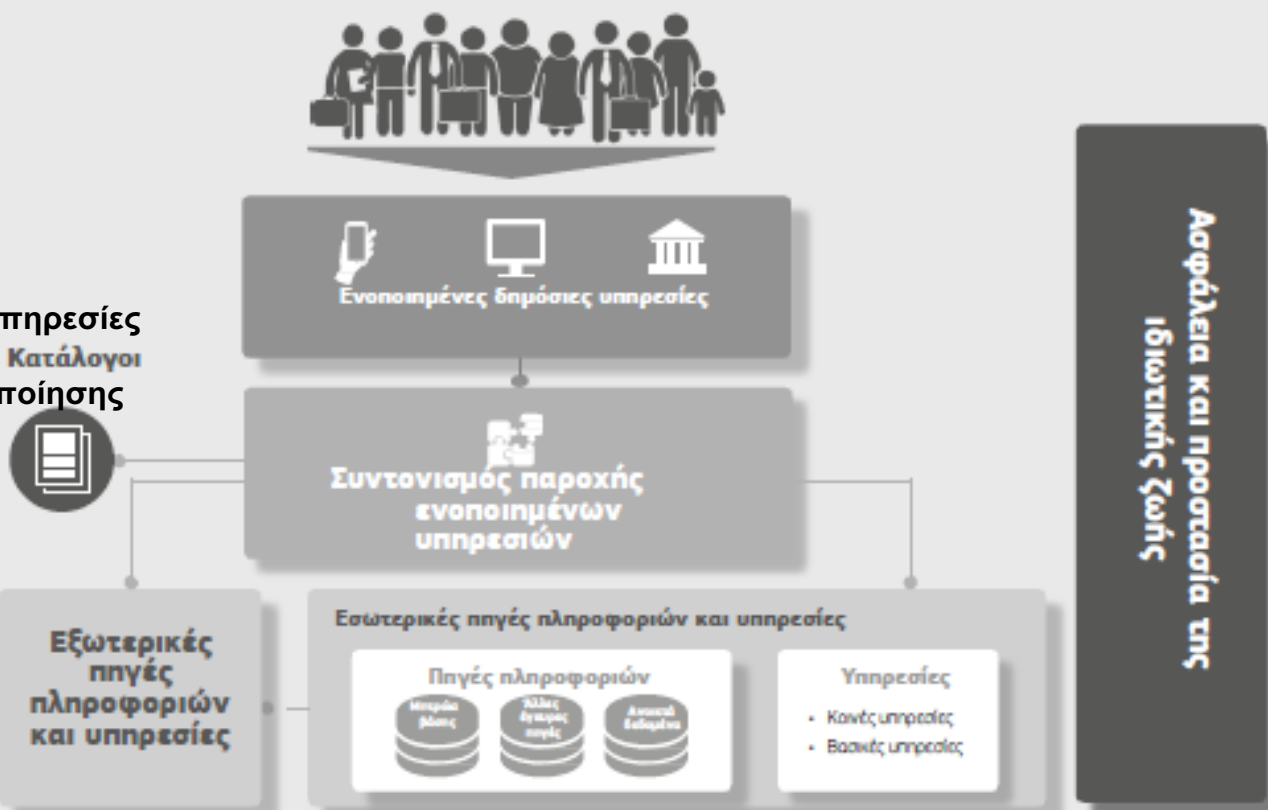



11.4 Ευρωπαϊκό πλαίσιο διαλειτουργικότητας –Μοντέλο διακυβέρνησης (5/10)

- **Βασικά στοιχεία διακυβέρνησης διαλειτουργικότητας σε εθνικό επίπεδο:**
 - Οι υπηρεσίες προσδιορίζονται σύμφωνα με τις υπάρχουσες ανάγκες, χρησιμοποιώντας τα δομικά στοιχεία, τους διαθέσιμους καταλόγους υπηρεσιών (π.χ. ηλεκτρονική ταυτοποίηση, ηλεκτρονική υπογραφή) και πηγές πληροφοριών (π.χ. μητρώα, πύλες ανοικτών δεδομένων, κ.ά.)
 - Τα μητρώα (π.χ. δεδομένα για πρόσωπα, εταιρείες, οχήματα, άδειες, κτίρια, τοποθεσίες και οδούς) μπορεί να επαναχρησιμοποιηθούν, εφόσον είναι έγκυρα και τα διαχειρίζεται ένας ενιαίος οργανωτικός φορέας



11.4 Ευρωπαϊκό πλαίσιο διαλειτουργικότητας – Μοντέλο διακυβέρνησης (6/10)

Η διακυβέρνηση της διαλειτουργικότητας σε επίπεδο ΕΕ περιλαμβάνει:

- Το ευρωπαϊκό πλαίσιο διαλειτουργικότητας (EIF)
- Το σχέδιο δράσης για τη διαλειτουργικότητα
- Την ευρωπαϊκή αρχιτεκτονική αναφοράς για τη διαλειτουργικότητα (EIRA/ΕΑΑΔ)

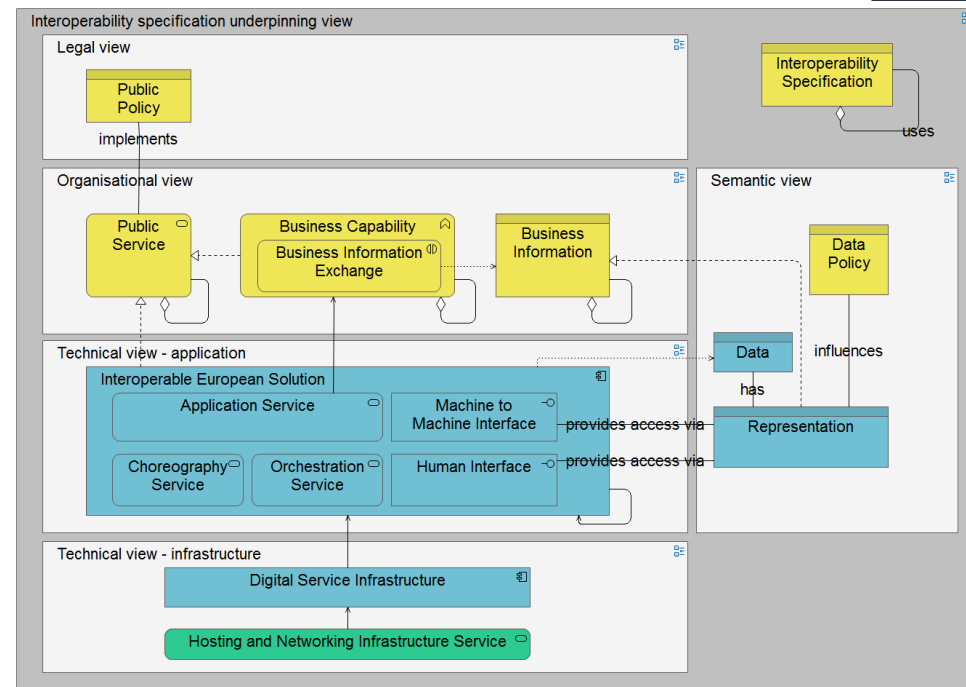



11.4 Ευρωπαϊκό πλαίσιο διαλειτουργικότητας –Μοντέλο διακυβέρνησης (7/10)

- Το πρόγραμμα ISA² της Ευρωπαϊκής Επιτροπής αναφέρεται σε λύσεις διαλειτουργικότητας για τις ευρωπαϊκές δημόσιες διοικήσεις, τις επιχειρήσεις και τους πολίτες
- Το πρόγραμμα ISA² υποστηρίζει τη ψηφιακή διοικητική συνεργασία και παρέχει εργαλεία, υπηρεσίες και πλαίσια για τον εκσυγχρονισμό των δημόσιων διοικήσεων στην Ευρώπη





11.4 Ευρωπαϊκό πλαίσιο διαλειτουργικότητας –Μοντέλο διακυβέρνησης (8/10)

- Η Ευρωπαϊκή Επιτροπή υποστηρίζει το Παρατηρητήριο των Εθνικών Πλαισίων Διαλειτουργικότητας (NIFO)
- Βασικός στόχος του NIFO είναι η παροχή πληροφοριών σχετικά με:
 - Εθνικά πλαίσια διαλειτουργικότητας (NIF)
 - Στρατηγικές/πολιτικές διαλειτουργικότητας και
 - Ψηφιακές στρατηγικές/πολιτικές, προκειμένου να βοηθήσει τις δημόσιες διοικήσεις στην ανταλλαγή και επαναχρησιμοποίηση εμπειριών, και να υποστηρίξει την υλοποίηση του EIF σε εθνικό επίπεδο

<https://joinup.ec.europa.eu/collection/nifo-national-interoperability-framework-observatory/about>



ΔΜΔ54

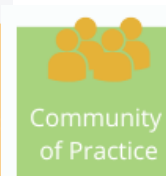



11.4 Ευρωπαϊκό πλαίσιο διαλειτουργικότητας –Μοντέλο διακυβέρνησης (9/10)

- Το **IMAPS** είναι μια διαδικτυακή έρευνα που βοηθά τους παρόχους δημόσιων υπηρεσιών να αξιολογήσουν και βελτιώσουν τη διαλειτουργικότητα της ψηφιακής δημόσιας υπηρεσίας, καθώς και να ενημερωθούν σχετικά με τη συμμόρφωση των υπηρεσιών που παρέχουν με το EIF
- Το IMAPS:
 - Αξιολογεί το τρέχον επίπεδο ωριμότητας διαλειτουργικότητας της ψηφιακής υπηρεσίας
 - Παρέχει συστάσεις για τη βελτίωση της ωριμότητας διαλειτουργικότητας της δημόσιας υπηρεσίας
 - Μπορεί να αξιολογήσει ξεχωριστά τις ψηφιακές δημόσιες υπηρεσίες από την άποψη της νομικής, οργανωτικής, σημασιολογικής και τεχνικής διαλειτουργικότητας
 - Παρέχει ένα σύνολο καλών πρακτικών και προτύπων διαλειτουργικότητας

<https://joinup.ec.europa.eu/collection/interoperability-assessment-tools-iats-digital-public-services/solution/imaps/distribution/imaps-v220-online-survey>



11.4 Ευρωπαϊκό πλαίσιο διαλειτουργικότητας –Μοντέλο διακυβέρνησης (10/10)

- Βασικά εμπόδια για την υιοθέτηση της διαλειτουργικότητας σε εθνικό και ευρωπαϊκό επίπεδο είναι τα εξής:
 - Η πολιτική στήριξη. Όλα τα ενδιαφερόμενα μέρη θα πρέπει να διαθέτουν κοινό όραμα, να συμφωνούν για τους στόχους και τα χρονοδιαγράμματα και να εναρμονίζουν τις προτεραιότητες τους
 - Η έλλειψη των απαραίτητων δεξιοτήτων
 - Η παροχή μιας ευρωπαϊκής δημόσιας υπηρεσίας συνήθως στηρίζεται σε στοιχεία που είναι κοινά σε πολλές ευρωπαϊκές δημόσιες υπηρεσίες. Θα πρέπει να διασφαλίζεται η μακροπρόθεσμη βιωσιμότητα αυτών των στοιχείων (π.χ. αυθεντικοποίηση των χρηστών σύμφωνα με τους κωδικούς Taxisnet), σύμφωνα και με τις σχετικές συμφωνίες διαλειτουργικότητας
 - Ο κακός συντονισμός, η προβληματική επικοινωνία και παρακολούθηση των έργων διαλειτουργικότητας



12^η εβδομάδα μελέτης:
Εθνικό πλαίσιο διαλειτουργικότητας, Κέντρο
διαλειτουργικότητας και Τεχνολογίες
διαλειτουργικότητας



12.1 Εθνικό πλαίσιο διαλειτουργικότητας (1/9)

- Η υψηλού επιπέδου διαλειτουργικότητα των δημοσίων υπηρεσιών αποτελεί βασικό πυλώνα για την ταχεία πρόοδο του ψηφιακού μετασχηματισμού της χώρας
- Το **Εθνικό Πλαίσιο Διαλειτουργικότητας Δημοσίων Υπηρεσιών (ΕΠΔ)** καθορίζει τις βασικές αρχές και απαιτήσεις που θα πρέπει να διέπουν το σχεδιασμό, την ανάπτυξη, και την παροχή δημοσίων υπηρεσιών με τη χρήση των Τεχνολογιών Πληροφορικής και Επικοινωνιών (ΤΠΕ)
- Το ΕΠΔ απευθύνεται στους φορείς που συντονίζουν τις δράσεις της Ψηφιακής Διακυβέρνησης και στους φορείς της Ελληνικής δημόσιας διοίκησης που παρέχουν δημόσιες υπηρεσίες. Το ΕΠΔ έχει υιοθετήσει τις δώδεκα βασικές αρχές του EIF καθώς και τα επίπεδα του



12.1 Εθνικό πλαίσιο διαλειτουργικότητας (2/9)

- Οι βασικές ομάδες εργαλείων του ΕΠΔ είναι οι κατάλογοι, τα βασικά μητρώα, τα ανοιχτά δεδομένα, οι προγραμματιστικές διεπαφές (APIs), τα πρότυπα και τα επαναχρησιμοποιήσιμα δομικά στοιχεία
- Το κέντρο γνώσης και υποστήριξης του ΕΠΔ, έχει ως βασικό στόχο τη μείωση του χάσματος μεταξύ των υφιστάμενων ικανοτήτων των εμπλεκόμενων μερών, και των προηγμένων ικανοτήτων που απαιτούνται για την εξασφάλιση της διαλειτουργικότητας
- Το ΕΠΔ παρέχει τη δυνατότητα σύνταξης **τομεακών πλαισίων διαλειτουργικότητας**, προκειμένου να υποστηριχτούν πολιτικές, όπως αυτή των έξυπνων πόλεων, ή να εξυπηρετηθούν οι ανάγκες ειδικών ομάδων πληθυσμού, όπως π.χ. τα ΑΜΕΑ



12.1 Εθνικό πλαίσιο διαλειτουργικότητας (3/9)

- **Οι απαιτήσεις στο πλαίσιο διαλειτουργικότητας δημοσίων υπηρεσιών** χωρίζονται στις **κρίσιμες**, που είναι υψηλής προτεραιότητας, και στις **απλές**, οι οποίες μπορεί να εξυπηρετηθούν μετά την ικανοποίηση των κρίσιμων απαιτήσεων
- **Οι φορείς που εμπλέκονται στο ΕΠΔ είναι:** υπουργεία, γενικές γραμματείες, αποκεντρωμένες διοικήσεις, οργανισμοί τοπικής αυτοδιοίκησης Α' και Β' βαθμού (περιφέρειες, δήμοι), εποπτευόμενα νομικά πρόσωπα δημοσίου και ιδιωτικού δικαίου, ανεξάρτητες αρχές, αλλά και οργανισμοί του ιδιωτικού τομέα, όπως οι τράπεζες, οι τηλεπικοινωνιακοί οργανισμοί, οι επαγγελματικοί σύλλογοι, οι επιχειρήσεις πληροφορικής, κ.ά.



12.1 Εθνικό πλαίσιο διαλειτουργικότητας (4/9)

- Το ΕΠΑ υιοθετεί το εθνικό οικοσύστημα διαλειτουργικότητας, το οποίο περιλαμβάνει τις πολιτικές, διαδικασίες, τα συστήματα και τις πληροφορίες, οι οποίες επιτρέπουν την παροχή ολοκληρωμένων δημοσίων υπηρεσιών





12.1 Εθνικό πλαίσιο διαλειτουργικότητας (5/9)

- Η εργαλειοθήκη διαλειτουργικότητας αποτελεί τη βάση για την ανάπτυξη διαλειτουργικών υπηρεσιών, και περιέχει τα δομικά στοιχεία που συμβάλλουν στην προώθηση της διαλειτουργικότητας

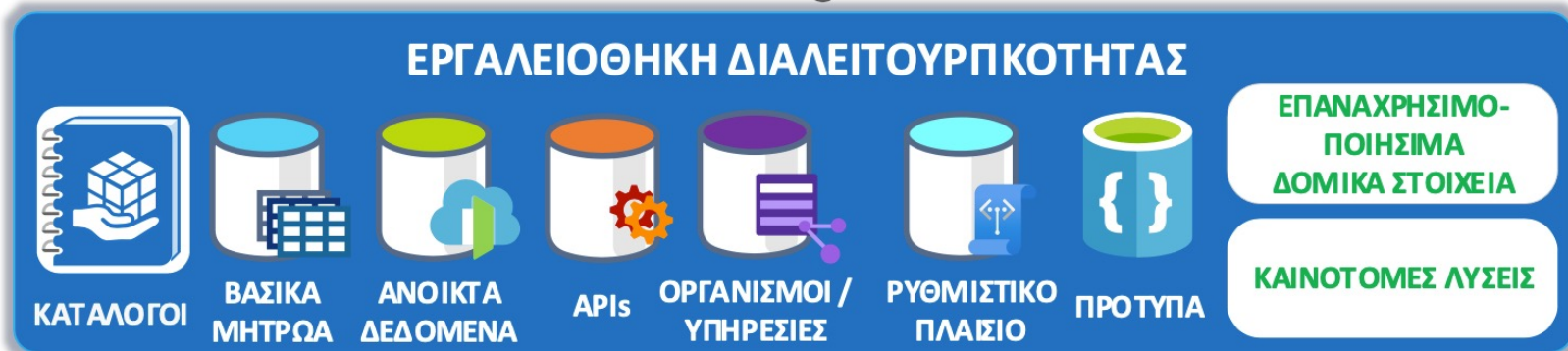

- Τα δομικά στοιχεία μπορεί να περιλαμβάνουν διεπαφές ταυτοποίησης χρηστών, διεπαφές επικοινωνίας με τον πολίτη (π.χ. μέσω email, μέσω sms), διεπαφές εκκαθάρισης οικονομικών δεδομένων, καθώς και υπηρεσίες, όπως η ηλεκτρονική αυθεντικοποίηση



12.1 Εθνικό πλαίσιο διαλειτουργικότητας (6/9)

- Ο συντονισμός της παροχής μιας ψηφιακής δημόσιας υπηρεσίας περιλαμβάνει τα εξής στάδια:
 - Προσδιορισμός των αναγκών των ωφελούμενων
 - Σχεδιασμός της δημόσιας υπηρεσίας
 - Ανάπτυξη
 - Παρακολούθηση της αποδοχής και αξιολόγησης της



12.1 Εθνικό πλαίσιο διαλειτουργικότητας (7/9)

- Το εννοιολογικό μοντέλο της παροχής ολοκληρωμένων δημοσίων υπηρεσιών χρησιμοποιεί βασικές υποδομές

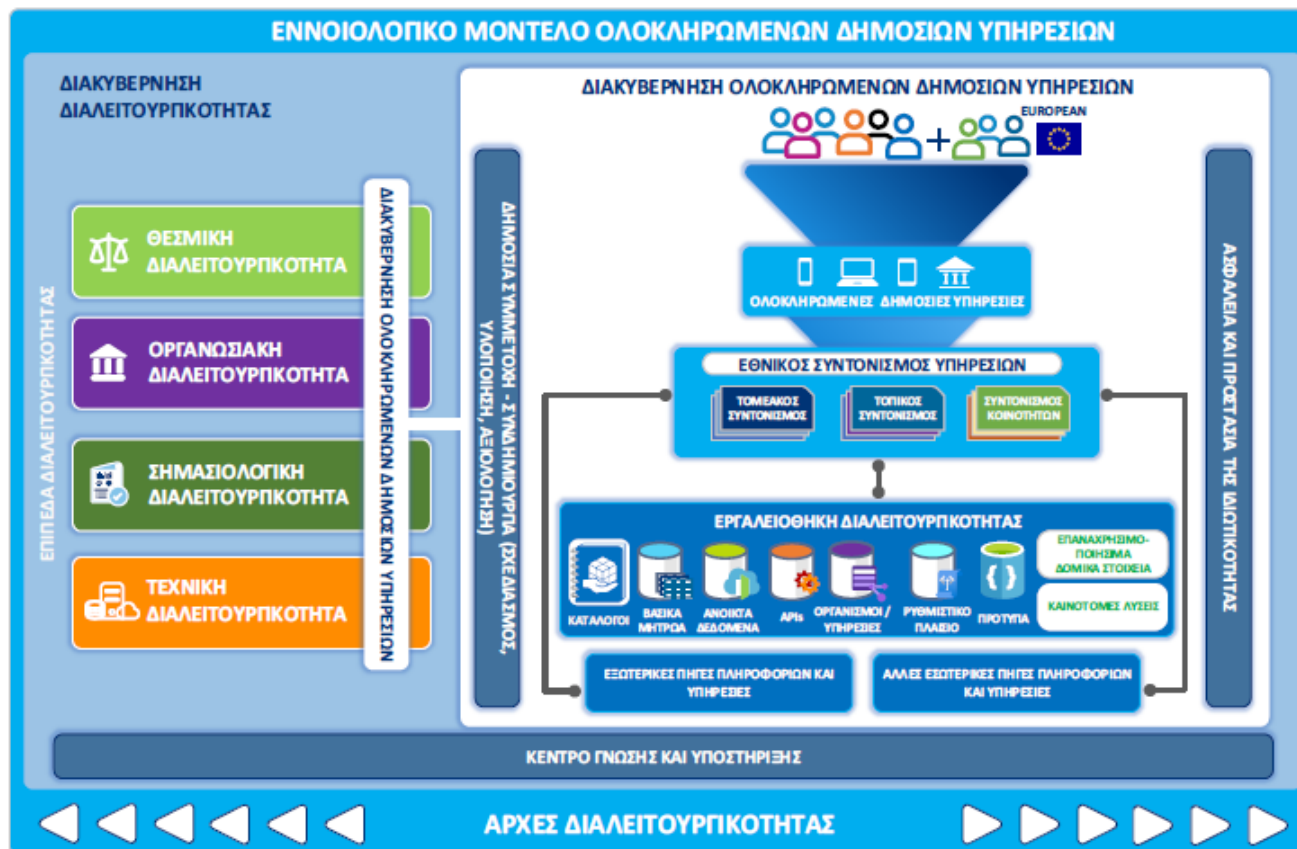



12.1 Εθνικό πλαίσιο διαλειτουργικότητας (8/9)

- Το εννοιολογικό μοντέλο της παροχής ολοκληρωμένων δημοσίων υπηρεσιών διέπεται από τις εξής αρχές:
 - Την παροχή υπηρεσιών σύμφωνα με τις ανάγκες των ενδιαφερομένων, μέσα από πολλαπλά κανάλια επικοινωνίας (π.χ. ενιαία ψηφιακή πύλη, ΚΕΠ)
 - Το συντονισμό (whole-of-government) σε κεντρικό επίπεδο
 - Τη δυνατότητα συν-δημιουργίας των παρεχόμενων δημοσίων υπηρεσιών
 - Τη επαναχρησιμοποίηση δεδομένων και υπηρεσιών
 - Τη διακυβέρνηση ολοκληρωμένων δημοσίων υπηρεσιών
 - Την ασφάλεια και προστασία της ιδιωτικότητας
 - Το μηχανισμό υποστήριξης και διαχείριση της γνώσης για θέματα διαλειτουργικότητας



12.1 Εθνικό πλαίσιο διαλειτουργικότητας (9/9)

- Οι δημόσιοι φορείς θα πρέπει να χρησιμοποιούν το εννοιολογικό μοντέλο για τις δημόσιες υπηρεσίες και τις σχετικές εθνικές υποδομές, όταν θα χρειαστεί να σχεδιάσουν νέες υπηρεσίες ή να ανασχεδιάσουν υφιστάμενες υπηρεσίες
- Τα δεδομένα και οι δημόσιες υπηρεσίες τα οποία δεν ανήκουν στην εργαλειοθήκη διαλειτουργικότητας, θα πρέπει να ακολουθούν τις αρχές και τις συστάσεις του ΕΠΔ και να εντάσσονται στον εθνικό συντονισμό



12.2 Κέντρο διαλειτουργικότητας (ΚΕ.Δ) (1/3)

- Το Κέντρο Διαλειτουργικότητας (ΚΕ.Δ) του Υπουργείου Ψηφιακής Διακυβέρνησης είναι το πληροφοριακό σύστημα που αναπτύχθηκε από τη ΓΓΠΣΔΔ, με στόχο τη διασύνδεση των ηλεκτρονικών υπηρεσιών της Δημόσιας Διοίκησης
- Το Κέντρο Διαλειτουργικότητας (ΚΕ.Δ) εξασφαλίζει ένα ενιαίο περιβάλλον (υποδομή) εγκατάστασης και χρήσης διαδικτυακών υπηρεσιών, μέσω του οποίου ανταλλάσσονται επιχειρησιακά δεδομένα μεταξύ των δημόσιων φορέων



12.2 Κέντρο διαλειτουργικότητας (ΚΕ.Δ) (2/3)

- Στο μητρώο διαλειτουργικότητας του ΚΕ.Δ. αναφέρονται:
 - Οι διαδικτυακές υπηρεσίες οι οποίες διατίθενται μέσω του ΚΕ.Δ.
 - Οι διαδικτυακές υπηρεσίες που δε διατίθενται μέσω του ΚΕ.Δ., αλλά από άλλους φορείς του Δημοσίου
 - Οι διαδικτυακές υπηρεσίες που βρίσκονται στη φάση υλοποίησης

Διαδικτυακές υπηρεσίες
μέσω του ΚΕΔ



Δείτε και αναζητείστε
τις υπηρεσίες εντός
του Κέντρου Διαλειτουργικότητας
της Γ.Γ.Π.Σ.Δ.Δ.

Υπηρεσίες εντός ΚΕ.Δ. / Αναζήτηση

Διαδικτυακές υπηρεσίες
που διαθέτει ο φορέας σας
εκτός ΚΕΔ



Εισαγωγή / ενημέρωση
του Μητρώου Διαλειτουργικότητας
της Γ.Γ.Π.Σ.Δ.Δ.

Υπηρεσίες εκτός ΚΕ.Δ. / Αναζήτηση / Εισαγωγή



12.2 Κέντρο διαλειτουργικότητας (ΚΕ.Δ) (3/3)

- Κάθε φορέας που επιθυμεί να κάνει χρήση των υπαρχουσών διαδικτυακών υπηρεσιών (web services) μέσω του ΚΕ.Δ, θα πρέπει να ακολουθήσει τα παρακάτω βήματα:
 - Υποβολή αιτήματος στην Εφαρμογή Διαχείρισης Αιτημάτων Διαλειτουργικότητας (ΕΔΑ)
 - Ανάπτυξη εφαρμογής από το φορέα, για τη χρήση της διαδικτυακής υπηρεσίας
 - Δοκιμαστικές κλήσεις στο πιλοτικό περιβάλλον του ΚΕ.Δ
 - Ένταξη σε παραγωγική λειτουργία
- Ο κοινός οδηγός υλοποίησης διαδικτυακών υπηρεσιών περιλαμβάνει τις κοινές λειτουργίες για όλες τις διαδικτυακές υπηρεσίες (π.χ. αυθεντικοποίηση χρηστών), και απευθύνεται σε φορείς οι οποίοι θέλουν να αναπτύξουν λογισμικό για να χρησιμοποιήσουν τις διαδικτυακές υπηρεσίες του ΚΕ.Δ



12.3 Τεχνολογίες διαλειτουργικότητας: Διαδικτυακές υπηρεσίες και XML (1/14)

- Οι **διαδικτυακές υπηρεσίες** είναι μία τεχνολογία που επιτρέπει στα πληροφοριακά συστήματα / εφαρμογές να επικοινωνούν μεταξύ τους ανεξαρτήτως γλώσσας προγραμματισμού και πλατφόρμας
- Μία διαδικτυακή υπηρεσία είναι μία διεπαφή λογισμικού (software interface) που περιλαμβάνει:
 - a) Μία συλλογή από λειτουργίες, οι οποίες περιγράφουν τον τρόπο ανταλλαγής μηνυμάτων, που βασίζονται στο μορφότυπο XML (eXtensible Markup Language)
 - b) Τα δεδομένα προς ανταλλαγή με άλλη εφαρμογή



12.3 Τεχνολογίες διαλειτουργικότητας: Διαδικτυακές υπηρεσίες και XML (2/14)

- Οι διαδικτυακές υπηρεσίες παρέχουν λειτουργικότητα σε χρήστες του διαδικτύου μέσα από το δικτυακό πρωτόκολλο SOAP (Simple Object Access Protocol)
- Οι SOAP διαδικτυακές υπηρεσίες προσφέρουν έναν λεπτομερή τρόπο περιγραφής των διεπαφών τους και επιτρέπουν στον τελικό χρήστη-καταναλωτή (consumer) να αναπτύξει μια εφαρμογή-πελάτη (client application) για να επικοινωνήσει μαζί τους
- Η περιγραφή παρέχεται σε ένα έγγραφο τύπου XML το οποίο ονομάζεται WSDL (Web Services Description Language). Το έγγραφο WSDL παρέχεται μέσω ενός URL (π.χ. <https://www1.gsis.gr/esb/testService?wsdl>)

12.3 Τεχνολογίες διαλειτουργικότητας: Διαδικτυακές υπηρεσίες και XML (3/14)

Πως λειτουργούν οι διαδικτυακές υπηρεσίες;

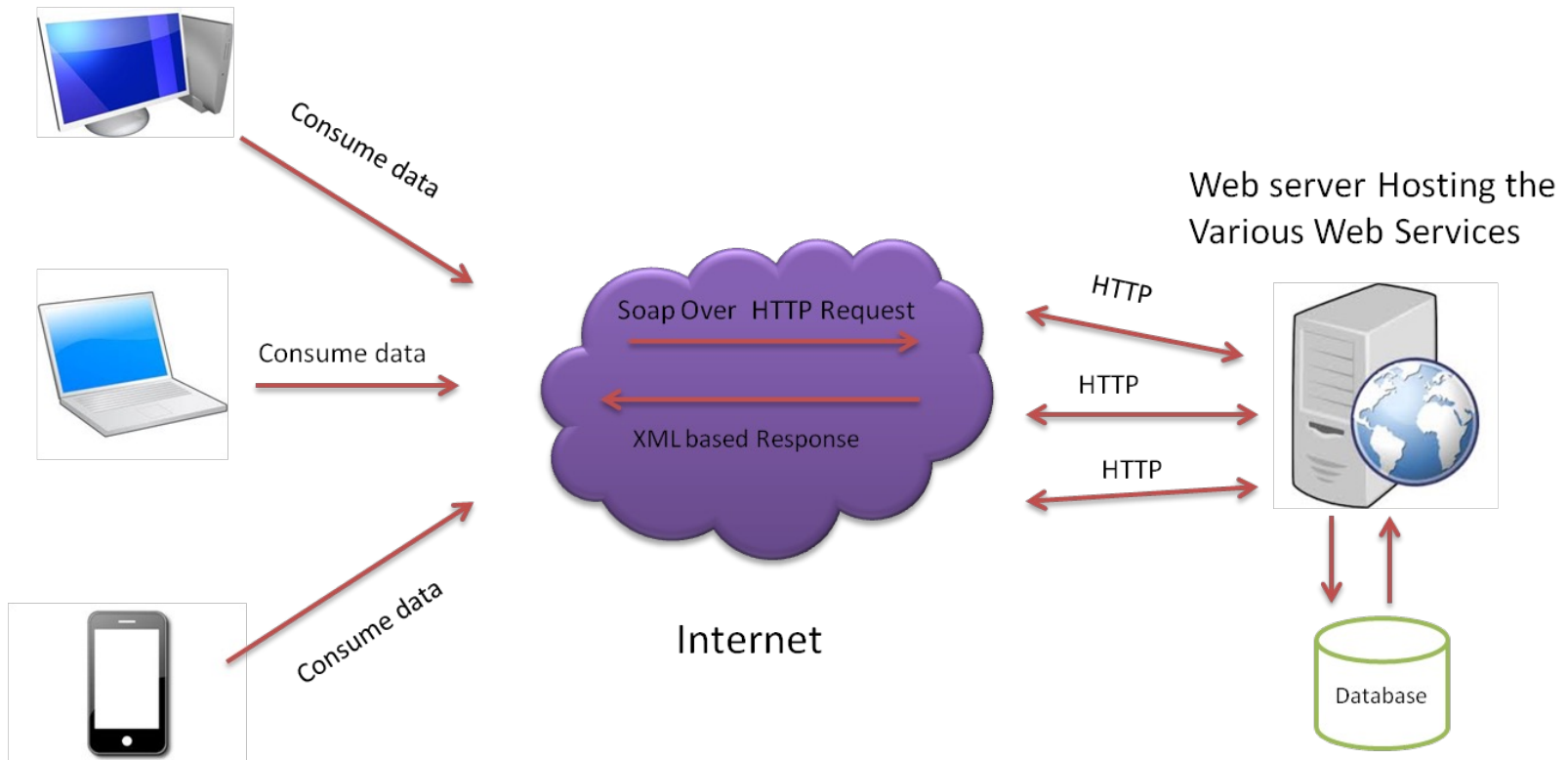



12.3 Τεχνολογίες διαλειτουργικότητας: Διαδικτυακές υπηρεσίες και XML (4/14)

- Η **XML (Extensible Markup Language)** έχει ως αντικείμενο την αναπαράσταση και αποθήκευση των δεδομένων μέσω του διαδικτύου
- Η XML αποτελεί μία γλώσσα markup, δηλ. αποτελεί ένα σύνολο από ενδείξεις/παρατηρήσεις που περιγράφουν τα δεδομένα ενός κειμένου
- Η XML:
 - Βασίζεται σε κείμενο
 - Ακολουθεί ένα συγκεκριμένο συντακτικό για την κωδικοποίηση δεδομένων κειμένου
 - Είναι επεκτάσιμη, δηλ. μπορούμε να δημιουργηθούν νέα στοιχεία βάσει κανόνων



12.3 Τεχνολογίες διαλειτουργικότητας: Διαδικτυακές υπηρεσίες και XML (5/14)

- Σε ένα XML έγγραφο, ορίζεται που αρχίζει (Start tag) και που τελειώνει κάθε μέρος του κειμένου (End Tag)

Start Tag

End Tag

- Πχ. <Όνομα> Μαρία </Όνομα>
- Οι ετικέτες XML (XML tags) δεν είναι προκαθορισμένες, αφού ο χρήστης μπορεί να δημιουργήσει τις ετικέτες
- Όλα τα XML έγγραφα αρχίζουν με τη δήλωση: `?xml version="1.0" encoding="UTF-8" standalone="no/yes"`. Η δήλωση αναφέρεται στην έκδοση της xml, στην κωδικοσελίδα του αρχείου και στη χρήση εξωτερικού προτύπου για το αρχείο XML



12.3 Τεχνολογίες διαλειτουργικότητας: Διαδικτυακές υπηρεσίες και XML (6/14)

- Τα αρχεία XML αποτελούνται από μία ιεραρχική δομή από στοιχεία (elements) οριζόμενα από το χρήστη, από ιδιότητες στοιχείων (attributes) και από δεδομένα (data)
- Τα στοιχεία πρέπει να έχουν μία αρχική και μία τελική ετικέτα
- Η μορφή ενός στοιχείου έχει ως εξής:
<όνομα element> Δεδομένα </όνομα element>
Πχ. <τιμή> 20 ευρώ</τιμή>
- Ένα στοιχείο μπορεί να είναι άδειο, δηλαδή να μην έχει δεδομένα ούτε ετικέτα τέλους. Ένα άδειο στοιχείο αρχίζει με '<' και τελειώνει με '>'. Πχ. <CD/>



12.3 Τεχνολογίες διαλειτουργικότητας: Διαδικτυακές υπηρεσίες και XML (7/14)

- Παράδειγμα αρχείου XML:





12.3 Τεχνολογίες διαλειτουργικότητας: Διαδικτυακές υπηρεσίες και XML (8/14)

- Οι XML ετικέτες (tags) είναι ευαίσθητες σε πεζά και κεφαλαία γράμματα (case sensitive): Δηλ. η ετικέτα <Τιμή> είναι διαφορετική από την ετικέτα <τιμή> :

Πχ. <Όνομα> Μαρία </όνομα> ΛΑΘΟΣ

<όνομα> Μαρία </όνομα> ΣΩΣΤΟ

- Τα στοιχεία XML θα πρέπει να είναι ορθά εμφωλευμένα, π.χ., αφού το στοιχείο <τιμή> άνοιξε μέσα στο στοιχείο <βιβλίο> θα πρέπει να κλείσει μέσα στο στοιχείο <βιβλίο>. Π.χ.:

<βιβλίο>

<τιμή> 20 ευρώ </τιμή>

</βιβλίο>



12.3 Τεχνολογίες διαλειτουργικότητας: Διαδικτυακές υπηρεσίες και XML (9/14)

- Όλα τα XML έγγραφα έχουν ένα βασικό στοιχείο (**root element**), από το οποίο προκύπτουν και τα άλλα στοιχεία (**elements**).

Πχ. <root>

<child>

<subchild> ... </subchild>

</child>

</root>

- Κανόνες ονομασίας για το βασικό στοιχείο:
 - Δεν περιέχει κενά
 - Δεν αρχίζει με αριθμό ή σημείο στίξης
 - Δεν αρχίζει με τα γράμματα xml



12.3 Τεχνολογίες διαλειτουργικότητας: Διαδικτυακές υπηρεσίες και XML (10/14)

- Ένα XML έγγραφο περιέχει XML στοιχεία. Ένα XML στοιχείο μπορεί να περιέχει ιδιότητες (attributes)
- Οι ιδιότητες παρέχουν πληροφορία σχετική με ένα στοιχείο. Οι ιδιότητες περιέχονται στην ετικέτα ενός στοιχείου σε ζευγάρια του τύπου: όνομα= 'τιμή', όπου η τιμή είναι με μονά ή διπλά εισαγωγικά, χωρίς κενό. Π.χ.

```
<mother height="1.80"> Maria </mother>
```

Στοιχείο

- Η ιδιότητα εμφανίζεται μόνο μία φορά σε ένα στοιχείο. Δηλαδή:
- **<group person="maria" person="nikos"> ΛΑΘΟΣ**
- **<group person1="maria" person2="nikos"> ΣΩΣΤΟ**
- **<group persons="maria nikos"> ΣΩΣΤΟ**



12.3 Τεχνολογίες διαλειτουργικότητας: Διαδικτυακές υπηρεσίες και XML (11/14)

- Αντί για τις ιδιότητες (attributes), μπορεί να χρησιμοποιηθούν εναλλακτικά νέα στοιχεία (elements).

- Πχ. η ιδιότητα φύλο:

```
<άτομο φύλο="Γυναίκα">
```

```
<όνομα>Μαρία</όνομα>
```

```
<επώνυμο>Παπαδοπούλου</επώνυμο>
```

```
</άτομο>
```

μπορεί να γραφεί και ως στοιχείο:

```
<άτομο>
```

```
<φύλο>Γυναίκα</φύλο>
```

```
<όνομα>Anna</όνομα>
```

```
<επώνυμο>Smith</επώνυμο>
```

```
</άτομο>
```



12.3 Τεχνολογίες διαλειτουργικότητας: Διαδικτυακές υπηρεσίες και XML (12/14)

- Ένα XML έγγραφο οργανώνει τα στοιχεία σε ιεραρχική μορφή, ξεκινώντας από το βασικό στοιχείο. Π.χ.:

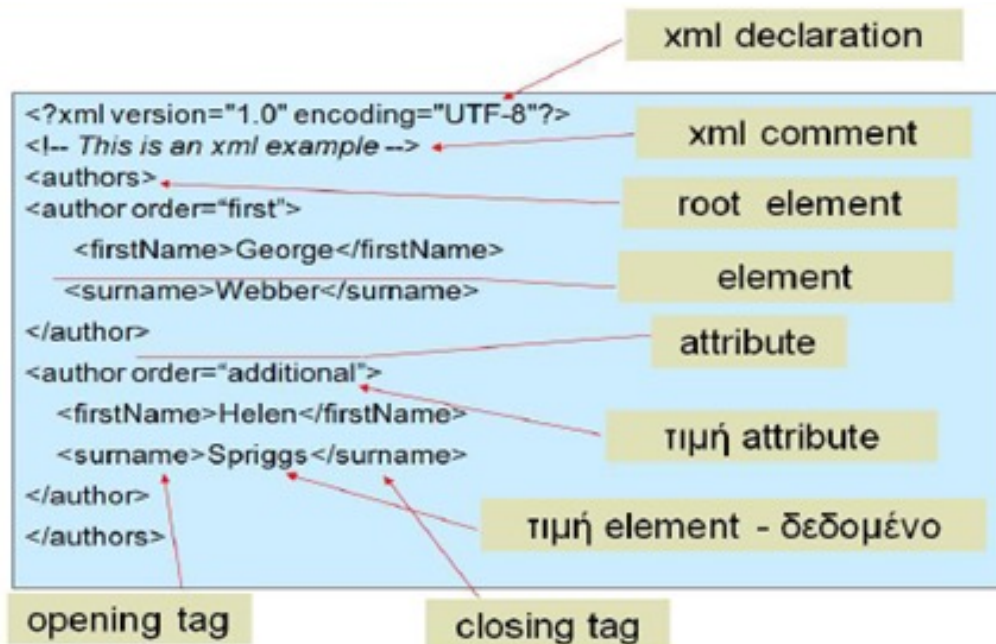

- Για τη δημιουργία ενός αρχείου XML, μπορούν να χρησιμοποιηθούν διάφορα προγράμματα σύνταξης XML όπως το <https://xmleditoronline.org/>



12.3 Τεχνολογίες διαλειτουργικότητας: Διαδικτυακές υπηρεσίες και XML (13/14)

ΑΣΚΗΣΗ

Δημιουργήστε ένα XML έγγραφο για ένα φυτώριο, το οποίο θα περιέχει μια λίστα με φυτά. Για κάθε φυτό, να περιέχει την κοινή και τη βοτανική του ονομασία, τις οδηγίες για το φωτισμό του, την τιμή του και τη διαθεσιμότητα του.



12.3 Τεχνολογίες διαλειτουργικότητας: Διαδικτυακές υπηρεσίες και XML (14/14)

ΑΣΚΗΣΗ – ΛΥΣΗ:

```
<CATALOG>
  <PLANT>
    <COMMON>Bloodroot</COMMON>
    <BOTANICAL>Sanguinaria canadensis </BOTANICAL>
    <LIGHT>Mostly Shady</LIGHT>
    <PRICE>$2.44</PRICE>
    <AVAILABILITY>10</AVAILABILITY>
  </PLANT>
  <PLANT>
    <COMMON>Hop clover</COMMON>
    <BOTANICAL>Trifolium campestre</BOTANICAL>
    <LIGHT>Shady</LIGHT>
    <PRICE>$3.51</PRICE>
    <AVAILABILITY>5</AVAILABILITY>
  </PLANT>
</CATALOG>
```



Βιβλιογραφία, πηγές (1/2)

- Βίβλος Ψηφιακού Μετασχηματισμού 2020-2025, https://digitalstrategy.gov.gr/website/static/website/assets/uploads/digital_strategy.pdf
- Επιμορφωτική Πύλη Ψηφιακών Υπηρεσιών: Εισαγωγή στο ΜΙΤΟΣ – ΕΜΔΔ <https://howto.gov.gr/mod/book/view.php?id=1517>
- Davis, F. (1989). Perceived Usefulness, Perceived Ease of Use, and User Acceptance of Information Technology. MIS Quarterly
- Venkatesh, V. and Davis, F. D. (2000), “A theoretical extension of the technology acceptance model: Four longitudinal field studies”, Management Science
- Venkatesh, V., & Bala, H. (2008). Technology acceptance model 3 and a research agenda on interventions. Decision sciences, 39(2), 273-315.
- Technology Acceptance Model (TAM) <https://open.ncl.ac.uk/theories/1/technology-acceptance-model/>
- Shareef, Mahmud Akhter, Vinod Kumar, Uma Kumar, and Yogesh K. Dwivedi. "e-Government Adoption Model (GAM): Differing service maturity levels." Government information quarterly 28, no. 1 (2011): 17-35.



Βιβλιογραφία, πηγές (2/2)

- Ευρωπαϊκή Επιτροπή. (2017). COM(2017). «Ευρωπαϊκό Πλαίσιο Διαλειτουργικότητας – Στρατηγική Εφαρμογής». Ανακοίνωση της Επιτροπής προς το Ευρωπαϊκό Κοινοβούλιο, το Συμβούλιο, την Ευρωπαϊκή Οικονομική και Κοινωνική Επιτροπή και την Επιτροπή των Περιφερειών, Βρυξέλλες. Προσβάσιμο από <https://eur-lex.europa.eu/legal-content/EN/TXT/DOC/?uri=CELEX:52017DC0134&from=EN>
- Ελληνική κυβέρνηση (2022). «Πλαίσιο Διαλειτουργικότητας Δημόσιων υπηρεσιών». Προσβάσιμο από <https://www.e-gif.gov.gr/>
- *About NIFO - National Interoperability Framework Observatory*. Joinup. Προσβάσιμο από <https://joinup.ec.europa.eu/collection/nifo-national-interoperability-framework-observatory/about>
- Κέντρο Διαλειτουργικότητας (ΚΕΔ) υπ. ψηφ. διακυβέρνησης. Γενική Γραμματεία Πληροφοριακών Συστημάτων και Ψηφιακής Διακυβέρνησης. Προσβάσιμο από <https://www.gsis.gr/dimosia-dioikisi/ked>
- Υποδομή Δημοσίευσης Σηματολογικών Πόρων ως Ανοιχτά Διασυνδεδεμένα Δεδομένα. Προσβάσιμο από <https://www.semantics.gr/authorities/>